



View Installation Video - Scan QR code with a mobile device

Voir Vidéo d'installation - Balayer le QR code avec un dispositif mobile

Ver video de instalación - Barrido Código QR con un dispositivo móvil

Vivez l'expérience  
**MAAX**<sup>®</sup>  
Enjoy the experience

**INSTALLATION INSTRUCTIONS**  
**GUIDE D'INSTALLATION**  
**GUÍA DE INSTALACIÓN**

**FOR SHOWER WALLS INSTALLATION**  
**POUR INSTALLATION DES MURS DE DOUCHE**  
**PARA LA INSTALACIÓN DE MUROS DE DUCHA**

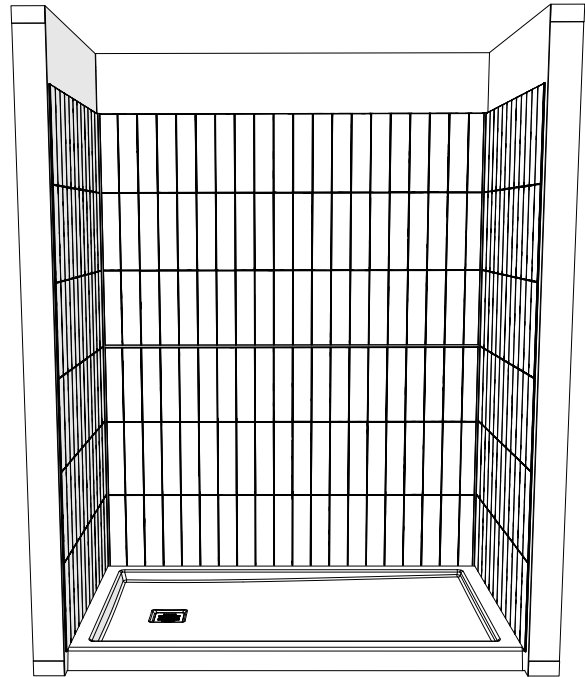
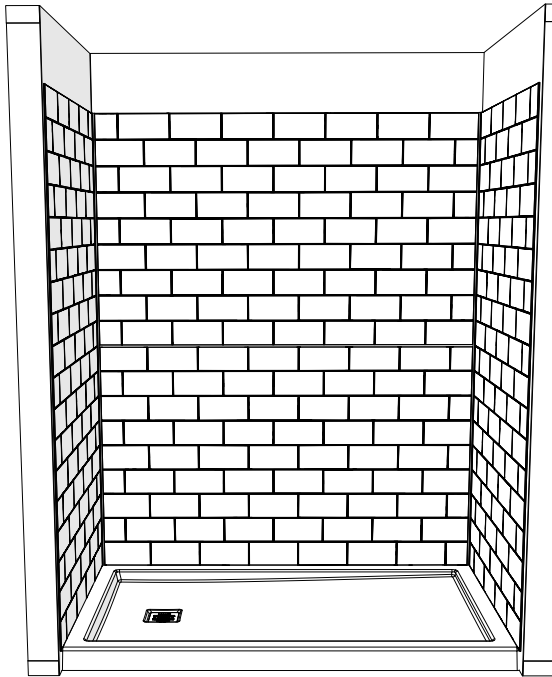

NOTE: The installation steps for the shower walls on a tub or a base are identical. Only the installation on a shower base is shown in this manual.

REMARQUE: Les étapes d'installation des murs de douche sur une baignoire ou une base sont identiques. Seule l'installation sur une base de douche est illustrée dans ce manuel.

NOTA: Los pasos de instalación de las paredes de la ducha en una bañera o una base son idénticos. En este manual solo se muestra la instalación en un plato de ducha.

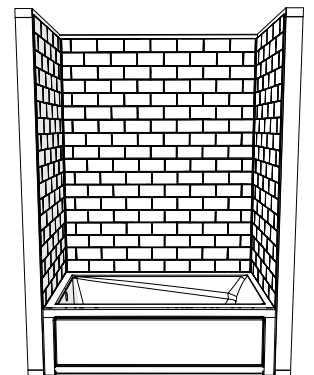

Read all instructions carefully before proceeding.

Lire toutes les instructions attentivement avant de commencer l'installation.

Leer detenidamente todas las instrucciones antes de comenzar la instalación.

**SAVE THIS GUIDE FOR FUTURE REFERENCE.**  
**CONSERVER POUR UN USAGE ULTÉRIEUR.**  
**CONSERVE ESTE MANUAL COMO REFERENCIA.**

**IMPORTANT** • Record the serial number  
**IMPORTANT** • Noter le numéro de série  
**IMPORTANTE** • Registre el número de serie

Serial number • Numéro de série • Número de Serie

| <b>Table of contents:</b>                     | <b>Page</b> |
|---|-------------|
| Tools and supplies.....                       | 3           |
| Parts and components.....                     | 4           |
| Before you begin.....                         | 6           |
| 1. Lower back wall installation.....          | 8           |
| 2. Upper back wall installation.....          | 12          |
| 3. Side walls installation.....               | 15          |
| 4. Marking and drilling the valve holes.....  | 16          |
| 5. Silicone application.....                  | 19          |
| 6. Optional Finishing trims installation..... | 20          |
| 7. Wall finish / Maintenance tips.....        | 22          |
| 8. Warranty.....                              | 24          |

| <b>Table de matières:</b>                                  | <b>Page</b> |
|--|-------------|
| Outils et matériaux.....                                   | 3           |
| Pièces et composants.....                                  | 4           |
| Avant de commencer.....                                    | 6           |
| 1. Installation du mur arrière du bas.....                 | 8           |
| 2. Installation du mur arrière du haut.....                | 12          |
| 3. Installation des murs latéraux.....                     | 15          |
| 4. Marquage et perçage des trous pour la valve.....        | 16          |
| 5. Application du silicone.....                            | 19          |
| 6. Installation des moulures de finition optionnelles..... | 20          |
| 7. Finition du mur / Conseils d'entretien.....             | 22          |
| 8. Garantie.....   | 24          |

| <b>Tabla de contenido:</b>                                | <b>Página</b> |
|---|---------------|
| Herramientas y materiales.....                            | 3             |
| Piezas y componentes.....                                 | 4             |
| Antes de comenzar.....                                    | 6             |
| 1. Instalación del muro posterior de abajo.....           | 8             |
| 2. Instalación del muro posterior de arriba.....          | 12            |
| 3. Instalación de los muros laterales.....                | 15            |
| 4. Marcado y perforación de agujeros para la válvula..... | 16            |
| 6. Aplicación de la silicona.....                         | 19            |
| 5. Instalación de las moldura de acabado.....             | 20            |
| 7. Acabado del muro / Consejos de mantenimiento.....      | 22            |
| 8. Garantía.....  | 24            |

**TOOLS** | **OUTILS** | **HERRAMIENTAS**  
 REQUIRED | REQUIS | NECESARIAS

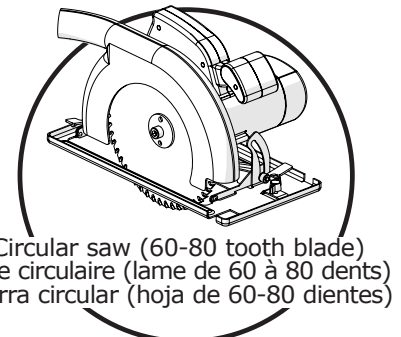
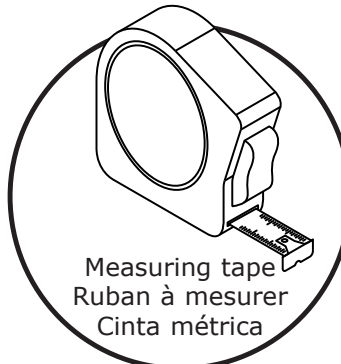
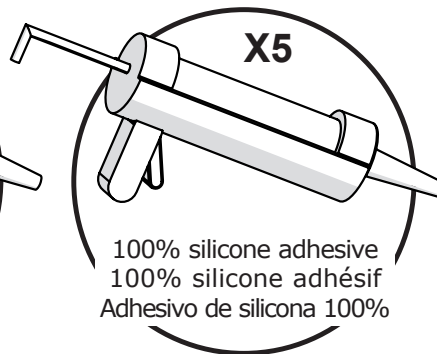
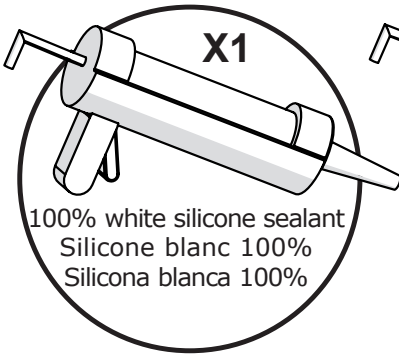
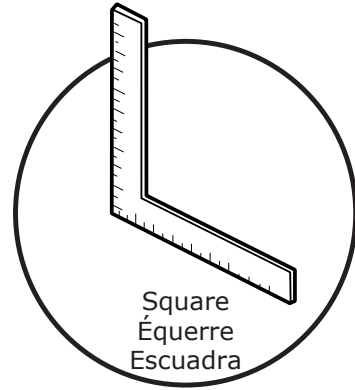
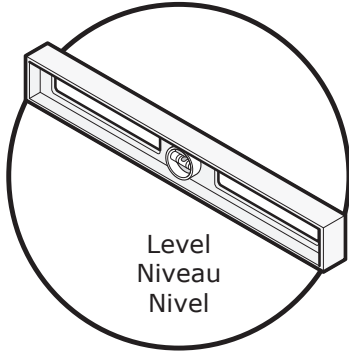

Or / Ou / O

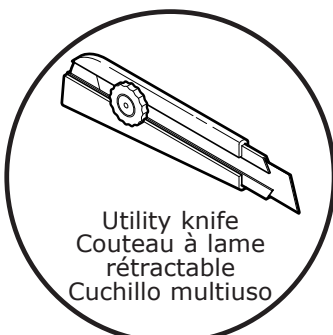
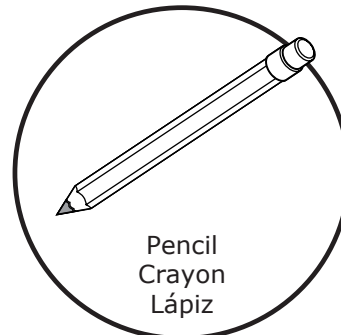

Or  
Ou  
O

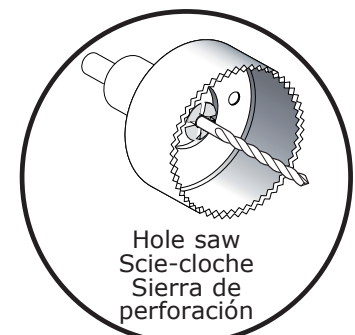
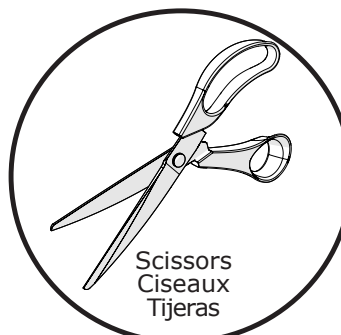

**PARTS**  
AND COMPONENTS

**PIÈCES**  
ET COMPOSANTES

**PIEZAS**  
Y COMPONENTES

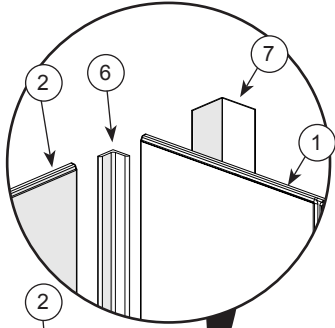

Optional shelves (sold separately)  
Tablettes en option (vendues séparément)  
Repisas opcionales (se venden por separado)

Two small circular insets showing shelf hardware. The left one shows a shelf support with a shelf board on top. The right one shows a shelf lip with a shelf board on top.

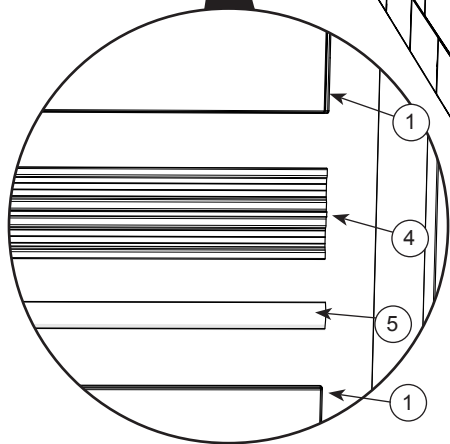
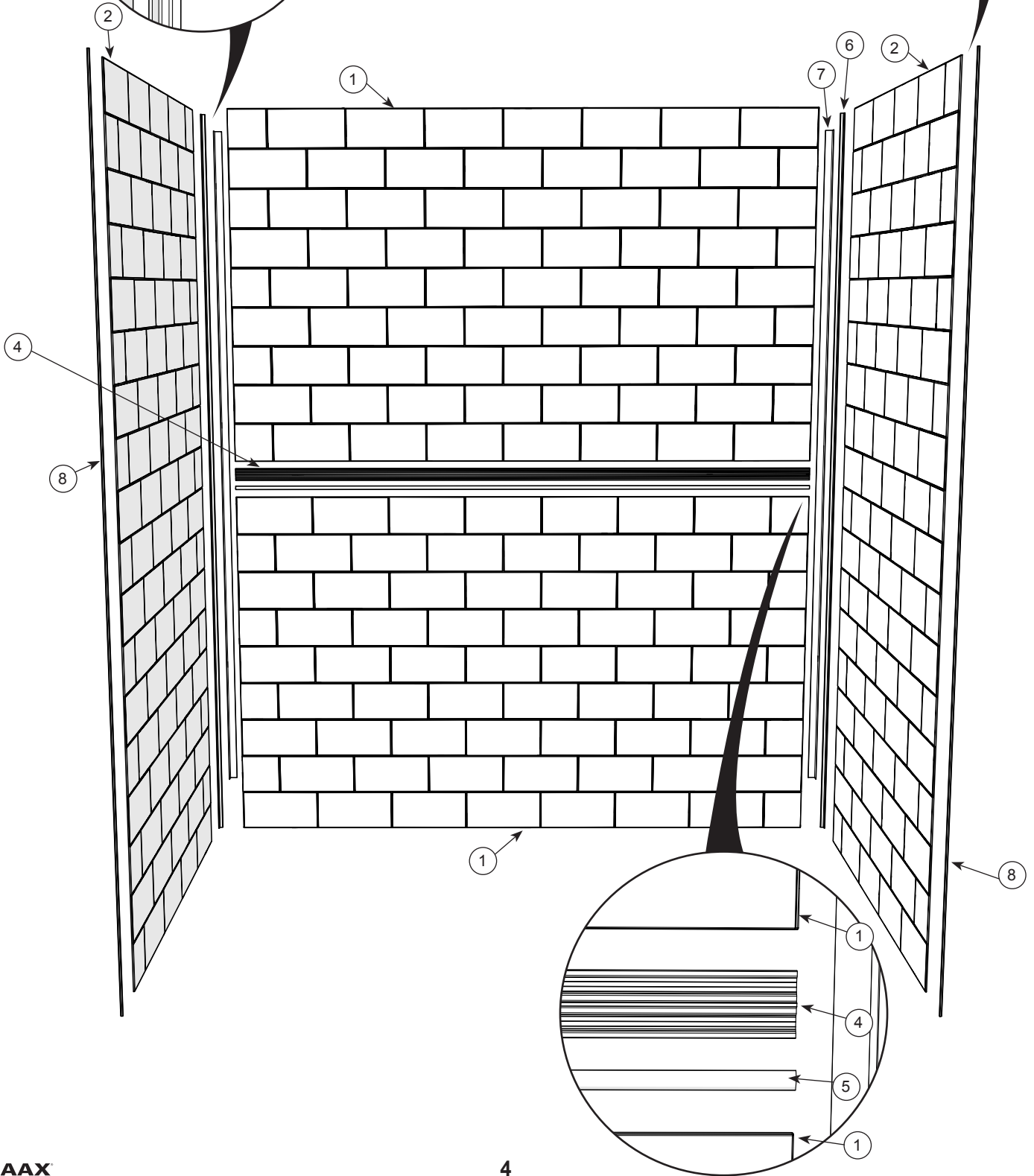
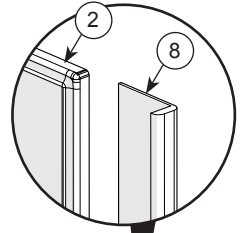

**PARTS** | **PIÈCES** | **PIEZAS**  
 AND COMPONENTS | ET COMPOSANTES | Y COMPONENTES

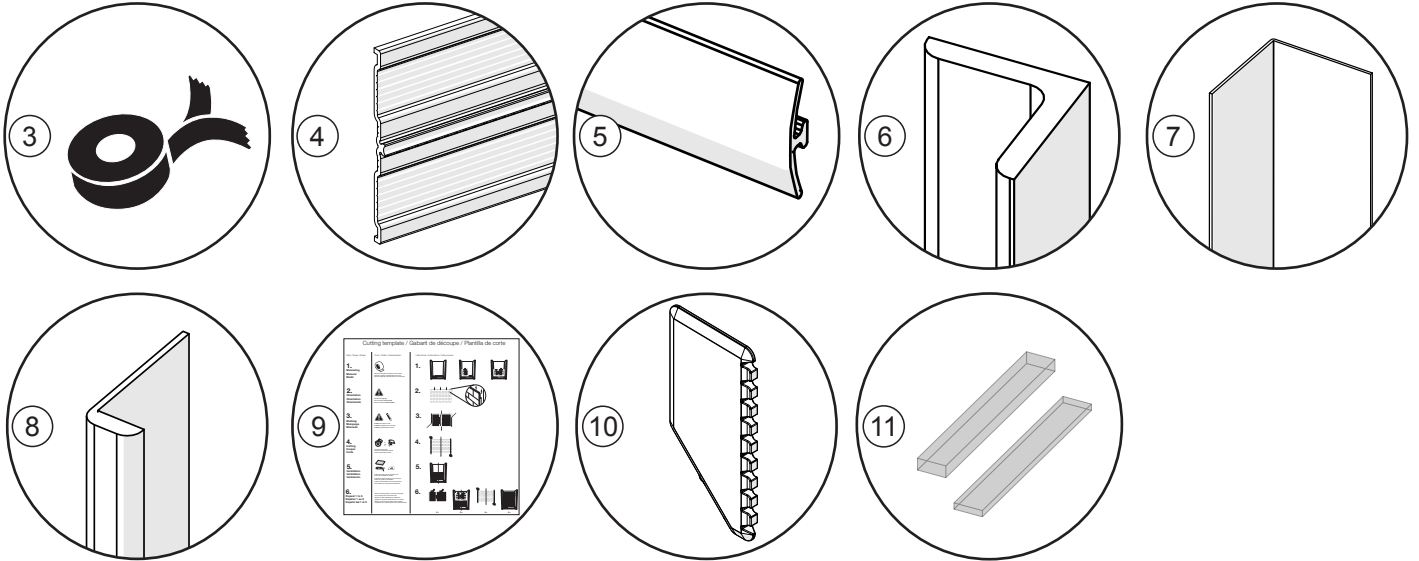

| #  | Part                          | Nom de la pièce                      | Pieza                        | Qt | Cant. |
|----|-------------------------------|--------------------------------------|------------------------------|----|-------|
| 1  | Back wall                     | Mur arrière                          | Pared posterior              |    | 2     |
| 2  | Side wall                     | Mur latéral                          | Pared lateral                |    | 2     |
| 3  | Double face tape roll         | Rouleau de ruban adhésif double face | Rollo de cinta doble cara    |    | 1     |
| 4  | Back wall trim                | Moulure pour le mur arrière          | Moldura para pared posterior |    | 1     |
| 5  | Optional finishing trim       | Moulure de finition optionnelle      | Moldura de acabado opcional  |    | 1     |
| 6  | Optional corner trim          | Moulure de coin optionnelle          | Moldura de esquina opcional  |    | 2     |
| 7  | Trim back corner              | Moulure de coin arrière              | Moldura de esquina trasera   |    | 2     |
| 8  | Optional finishing front trim | Moulure avant optionnelle            | Moldura frontal opcional     |    | 2     |
| 9  | Cutting template              | Gabarit de découpe                   | Plantillas de corte          |    | 2     |
| 10 | Trowel tool                   | Outil de truelle                     | Herramienta de paleta        |    | 1     |
| 11 | Shims                         | Cales                                | Cuñas                        |    | 8     |

**WALL PREPARATION**

Wall panels can be installed over a variety of products such as **drywalls, plaster, cement/concrete walls, ceramic tile or Masonite.**

If you intend to apply the panels to any surface other than those described, consult with a professional contractor.

1. For any type of walls, the surface must be dry, solid, clean and smooth. Scrape off any loose paint, paper and plaster if needed.
2. To ensure proper adhesion of the wall panels, the wall surface must be sealed with a water or oil-based primer/sealer (depending on the wall surface it might need 2 coats).
3. After the primer/sealer is completely dry, complete the installation following the instructions in this manual.

If your existing wall covering does not extend to a height equal to the height of the shower wall panels, it will be necessary to install a filler board to that height (Fig.1 and Fig.2). The filler board must equal the thickness of the existing wall covering (tile). Usually, 1/4" Masonite or similar material is adequate.

Make sure that the double sided tape provided sticks well to the surface. If it doesn't, we recommend you to brace the panels while the adhesive is curing.

**PRÉPARATION DU MUR**

Les panneaux peuvent être installés sur une variété de produits comme cloisons sèches, plâtre, murs en ciment / béton, carreaux de céramique ou masonite. Si vous avez l'intention d'appliquer les panneaux sur une surface autre que celles décrites, consultez un professionnel.

1. Pour tous les types de murs, la surface doit être sèche, solide, propre et lisse. Grattez la peinture, le papier et le plâtre si nécessaire.
2. Pour assurer une bonne adhérence des murs, la surface du mur doit être scellée avec un apprêt / scellant à base d'eau ou d'huile (selon la surface du mur, il peut avoir besoin de 2 couches).
3. Une fois l'apprêt / scellant complètement sec, poursuivez l'installation en suivant les instructions de ce manuel.

Si votre revêtement mural existant ne s'étend pas à une hauteur égale à la hauteur des panneaux de paroi de douche, il sera nécessaire d'installer un panneau de remplissage à cette hauteur (Fig.1 et Fig.2). Le panneau de remplissage doit être égal à l'épaisseur du revêtement mural existant (carrelage). Habituellement, de la masonite de 1/4 po ou un matériau similaire est adéquat.

Assurez-vous que le ruban adhésif double face fourni adhère bien à la surface. Si ce n'est pas le cas, nous vous recommandons de retenir en place les panneaux pendant que l'adhésif sèche.

**PREPARACIÓN DE LA PARED**

Los paneles se pueden instalar sobre una variedad de productos como paneles de yeso, yeso, paredes de cemento / concreto, baldosas de cerámica o masonita. Si tiene la intención de aplicar los paneles a una superficie diferente a las descritas, consulte a un profesional.

1. Para todo tipo de paredes, la superficie debe estar seca, sólida, limpia y lisa. Quite la pintura, el papel y el yeso si es necesario.
2. Para asegurar la adhesión adecuada de las paredes, la superficie de la pared debe sellarse con un imprimador / sellador base agua o aceite (dependiendo de la superficie de la pared, puede necesitar 2 manos).
3. Una vez que el imprimador / sellador esté completamente seco, complete la instalación siguiendo las instrucciones de este manual.

Si su revestimiento de pared existente no se extiende a una altura igual a la altura de los paneles de la pared de la ducha, será necesario instalar un panel de relleno a esa altura (Fig.1 y Fig.2). El panel de relleno debe ser igual al grosor del revestimiento de pared existente (loseta). Por lo general, la masonita de 1/4" o material similar es adecuado. Asegúrese de que la cinta de doble cara proporcionada se adhiera bien a la superficie. Si no es así, le recomendamos que sujete los paneles mientras se cura el adhesivo.



Allow sufficient time for the parts in this kit to adjust to room temperature. We do not recommend installation of this product at temperatures below 65 degrees (18.3 °C).

**Laissez suffisamment de temps aux pièces de cet ensemble pour s'adapter à la température ambiante. Nous ne recommandons pas l'installation de ce produit à des températures inférieures à 65 degrés (18.3 °C).**

*Deje que las piezas de este kit tengan tiempo suficiente para adaptarse a la temperatura ambiente. No recomendamos instalar este producto en temperaturas inferiores a 65 grados (18,3 °C).*

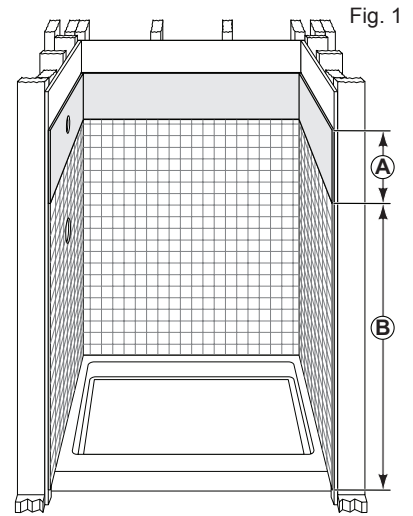

**If installed over old ceramic tiles,**

1. Remove or reattach any loose ceramic tiles.
2. Remove any tile accessories attached to the walls.
3. Remove the bottom row of tile and cut a ventilation gap in the substrate (as shown below in Fig.3).
4. Clean the tiled wall surface to make sure it is free of oil, wax, and soap residue. Scuff sanding with coarse sandpaper will help the panel adhesive to bond firmly.

**S'ils sont installés sur de vieux carreaux de céramique,**

1. Retirez ou rattachez les carreaux de céramique détachés.
2. Retirez tous les accessoires de carrelage fixés aux murs.
3. Retirez la rangée inférieure de carreaux et coupez un espace de ventilation dans le substrat comme démontré ci-bas (Fig.3).
4. Nettoyez la surface du mur carrelé pour vous assurer qu'elle est exempte d'huile, de cire et de résidus de savon. Le ponçage avec du papier à sabler aidera l'adhésif du panneau à adhérer fermement.

Si se instalan sobre baldosas de cerámica viejas,

1. Quite o vuelva a colocar las baldosas cerámicas sueltas.
2. Quite todos los accesorios de azulejos pegados a las paredes.
3. Retire la fila inferior de baldosas y corte un espacio de ventilación en el sustrato (como se muestra abajo en Fig.3).
4. Limpie la superficie de la pared de azulejos para asegurarse de que esté libre de aceite, cera y residuos de jabón. Lijar con papel de lija grueso ayudará a que el adhesivo del panel se adhiera firmemente.

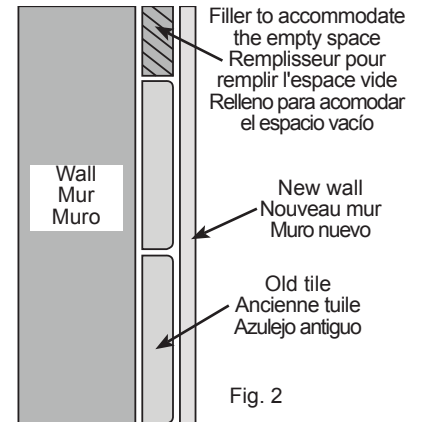

Fig. 2  
 Cut view  
 Vue de découpe  
 Vista de corte

Fig. 3

For a finished appearance, install greenboard up to the front edge of the shower base. Leave a 1/2" gap between the shower base and the greenboard vertically.

**Pour un aspect fini, installez les panneaux de cloisons sèches résistant à l'humidité jusqu'au bord avant de la base de douche. Laissez un espace de 1/2 po entre la base de douche et les panneaux de cloisons sèches verticalement.**

*Para una apariencia terminada, instale la pizarra verde en el borde delantero de la base de la ducha y se instalen junto al borde frontal de la base de la ducha. En este caso, deje un espacio de 1/2" entre el plato de ducha y la pizarra verde verticalmente.*

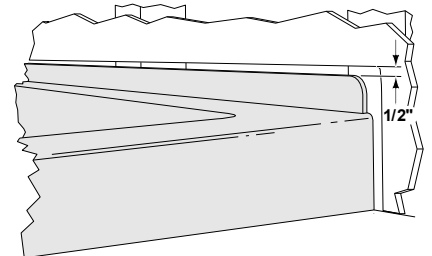

**BEFORE** | **AVANT** | **ANTES**  
**YOU BEGIN** | **DE COMMENCER** | **DE COMENZAR**

**A.** Before beginning the installation, verify that the base is installed as per the base installation guide.

Then, make sure your wall kit is big enough to fit your shower space. The depth of your shower space, meaning the distance between the front of your shower base to the back dry wall, cannot exceed 36". The width of your shower space, meaning the distance between your two side walls, needs to be 48" or smaller (for the 48x36 kit model) or 60" or smaller (for the 60x36 kit model). IF YOUR SHOWER SPACE EXCEEDS THESE MEASUREMENTS, YOU WILL NOT BE ABLE TO INSTALL YOUR WALL SYSTEM.

**A.** Avant de commencer l'installation, vérifiez que la base est installée conformément au guide d'installation de la base.

Ensuite, assurez-vous que votre ensemble de murs est suffisamment grand pour s'adapter à votre espace de douche. La profondeur de votre douche, c'est-à-dire la distance entre l'avant de votre base de douche et la cloison sèche arrière, ne peut excéder 36 po. La largeur de votre douche, c'est-à-dire la distance entre vos deux parois latérales, doit être de 48 po. ou plus petit (pour le l'ensemble de murs 48x36) ou 60 po. ou plus petit (pour le l'ensemble de murs 60x36). SI VOTRE ESPACE DE DOUCHE DÉPASSE CES MESURES, VOUS NE SEREZ PAS EN MESURE D'INSTALLER VOTRE SYSTÈME MURAL.

**A.** Antes de comenzar la instalación, verifique que la base esté instalada según la guía de instalación de la base.

Luego, asegúrese de que su kit de pared sea lo suficientemente grande para adaptarse a su espacio de ducha. La profundidad del espacio de la ducha, es decir, la distancia entre el frente de la base de la ducha y la pared seca trasera, no puede exceder las 36". El ancho del espacio de la ducha, es decir, la distancia entre las dos paredes laterales, debe ser 48" o más pequeño (para el conjunto de muros 48x36) o 60" o más pequeño (para el conjunto de muros 60x36). SI SU ESPACIO DE DUCHA EXCEDE ESTAS MEDIDAS, NO PODRÁ INSTALAR SU SISTEMA DE PARED.

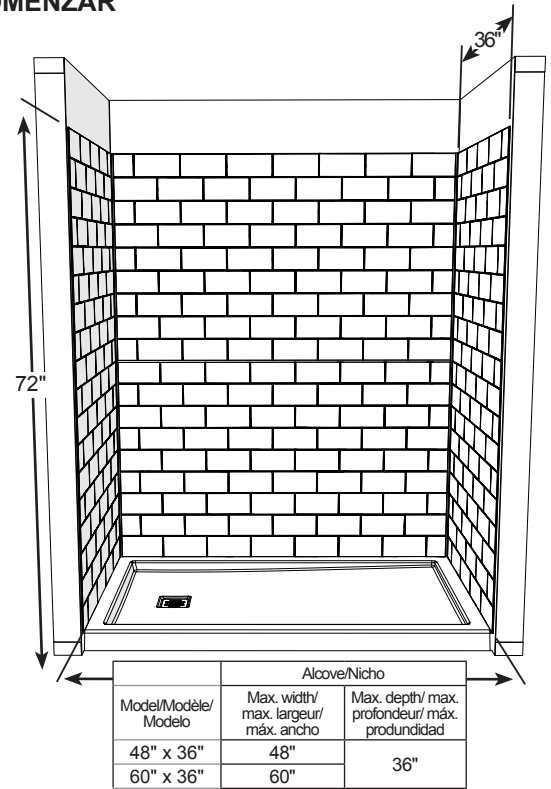

**B.** Make sure your alcove has waterproof walls and a shower base installed and leveled. If the base is out of plumb a maximum of 1/8", provided shims can be used to accommodate the gap. If the gap is bigger, the back panel will have to be cut. If the back wall is cut, the side panels has to be cut as well for the tile pattern to match properly. For this reason we recommend to do a dry fit of the panels first (only bottom back and side panel).

**B.** Assurez-vous d'avoir des murs qui sont étanches à l'eau et une base de douche installée et nivelée.

Si la base n'est pas d'aplomb d'un maximum de 1/8 po, des cales peuvent être utilisées pour accommoder l'espace. Si l'écart est plus grand, le panneau arrière devra être coupé. Si le panneau arrière est coupé, les panneaux de côté devront également être coupé pour que le motif des carreaux corresponde correctement. Pour cette raison, nous vous recommandons de procéder d'abord à un ajustement à sec des panneaux (seulement le panneau arrière inférieur et le panneau latéral).

**B.** Asegúrese de que tenga unos muros impermeables y una base de ducha instalada y nivelada.

Si la base está fuera de plomo un máximo de 1/8", se pueden usar cuñas para acomodar el espacio. Si el espacio es mayor, será necesario cortar el panel posterior. Si se corta la pared trasera, el panel lateral también debe cortarse para que el patrón de baldosas coincida correctamente. Por esta razón, recomendamos hacer primero un ajuste en seco de los paneles. (solo parte inferior trasera y panel lateral).

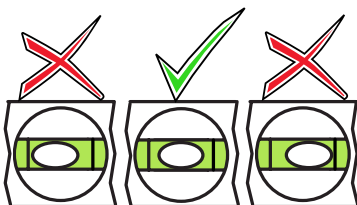
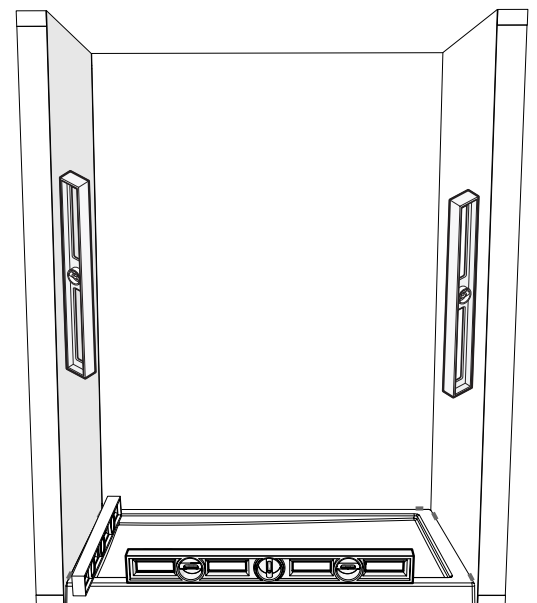
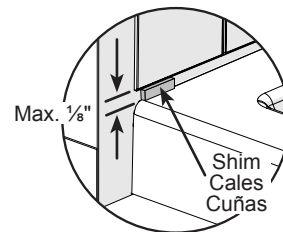

Leveling the base is critical for a properly aligned installation.

**Le nivellement de la base est essentiel pour une installation correctement alignée.**

**Nivelar la base es fundamental para una instalación alineada correctamente.**

**1**

Parts required:  
Pièces requises:  
Partes requeridas:

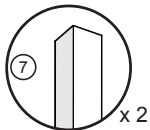

**A.** Apply a line of silicone adhesive all along each side of the back corner trim (#7). Place each corner trim directly on the base threshold and push them against the corners of the alcove.

**A.** Appliquez une ligne d'adhésif silicone tout le long de chaque côté de la moulure de coin arrière (#7). Placez chaque moulure de coin directement sur le seuil de base et poussez-les contre les coins de l'alcôve.

**A.** Aplicar una línea de adhesivo de silicona a lo largo de cada lado de la moldura de esquina posterior (#7). Coloque cada borde de esquina directamente en el umbral de la base y empújelo contra las esquinas del nicho.

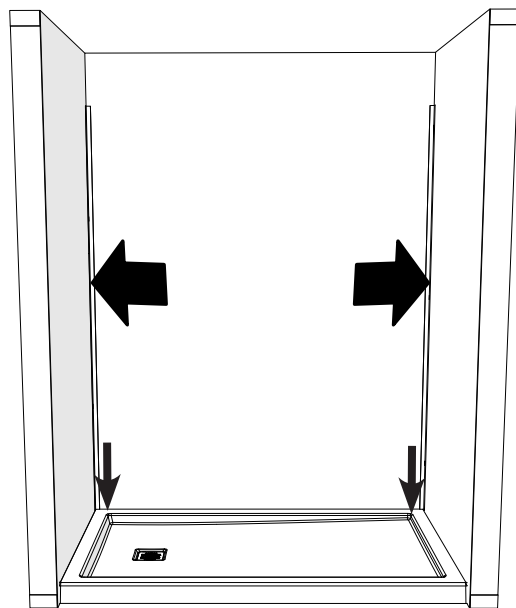
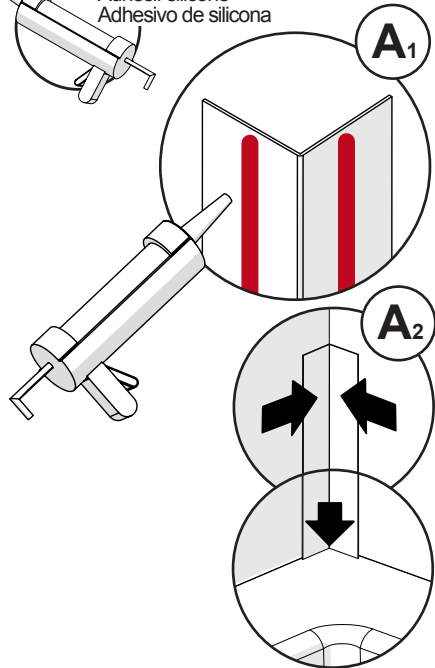

**2**

Parts required:  
Pièces requises:  
Partes requeridas:

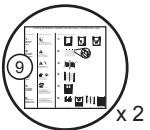

You will need to cut the panels to fit your alcove. Use the cutting templates included in the box.

**A.** Place the first template (#9) on the back wall, align it vertically with one side wall of the alcove and tape it in place with the masking tape.

**Vous devrez couper les panneaux pour s'adapter à votre alcôve. Utilisez les gabarits de découpe inclus dans la boîte.**

**A.** Placez le premier gabarit (#9) sur le mur du fond, alignez-le verticalement avec un mur latéral de l'alcôve et collez-le en place avec le ruban adhésif régulier.

**Deberá cortar los paneles para que se ajusten a su nicho. Utilice las plantillas de corte incluidas en la caja.**

**A.** Coloque la primera plantilla (#9) en la pared trasera, alinéela verticalmente con una pared lateral del nicho y asegúrela con cinta de enmascarar.

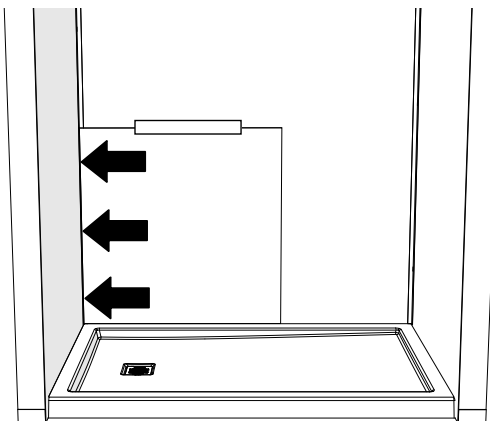

**!** If your walls have a bow in it, you can cut the template to adapt to the wall shape.  
**Si vos murs ont un arc, vous pouvez couper le gabarit pour l'adapter à la forme du mur.**  
*Si sus paredes tienen un arco, puede cortar la plantilla para adaptarla a la forma de la pared.*

Straight alcove  
Alcôve droite  
Nicho recto

Crooked alcove  
Alcôve croche  
Nicho torcido

**B.** Place the second template on the back wall, align it vertically with the other side wall and let the 2 templates overlap each other. Tape the template in place and tape them together. Mark with a pen which side is facing up.

**B.** Placez le deuxième gabarit sur le mur du fond, alignez-le verticalement avec l'autre paroi latérale et laissez les 2 gabarits se chevaucher. Collez le gabarit en place et collez-les ensemble. Marquez avec un stylo le haut de vos gabarits.

**B.** Coloque la segunda plantilla en la pared trasera, alinéela verticalmente con la otra pared lateral y deje que las 2 plantillas se superpongan entre sí. Pegue la plantilla en su lugar y péguelas con cinta adhesiva. Marque con un bolígrafo qué lado está hacia arriba.

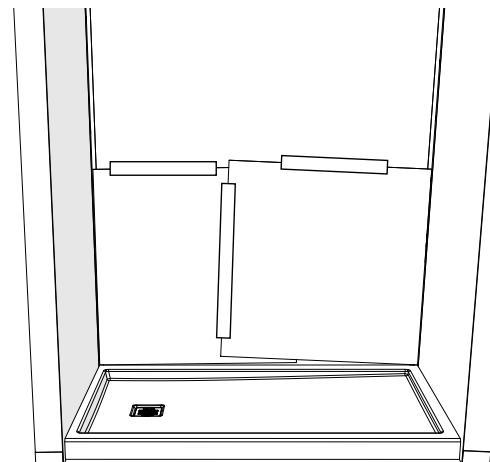
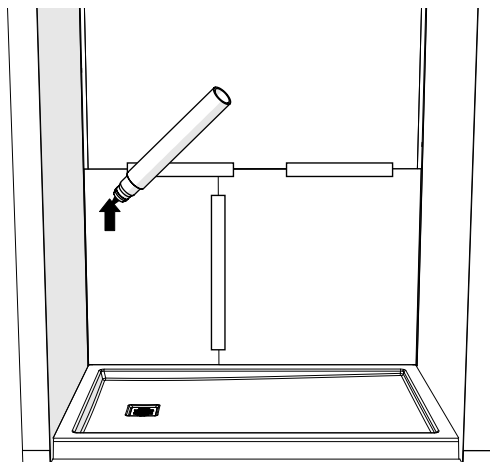

2

Parts required:  
Pièces requises:  
Partes requeridas:

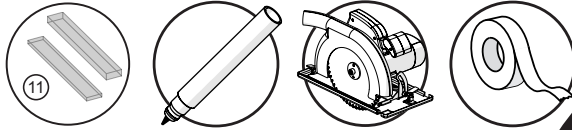

C. Take one of the two back panels. Make sure the recessed is facing up. Remove the templates from the alcove without removing the tape that joins them together. Find the center of the back wall and the templates. Place the template on top of the panel making sure the top side of the template is on the recessed side.

C. Prenez l'un des deux panneaux arrière. Assurez-vous que le rebord encastré est orienté vers le haut. Retirez les gabarits de l'alcôve sans retirer la bande qui les relie. Trouvez le centre du mur du fond et les gabarits. Placez le gabarit sur le dessus du panneau en vous assurant que le haut du gabarit se trouve du côté du rebord encastré.

C. Tomar uno de los dos paneles traseros. Asegúrese de que el empotrado esté hacia arriba. Retira las plantillas del nicho sin quitar la cinta que las une. Encuentra el centro de la pared trasera y las plantillas. Coloque la plantilla en la parte superior del panel asegurándose de que el lado superior de la plantilla esté en el lado del empotrado.

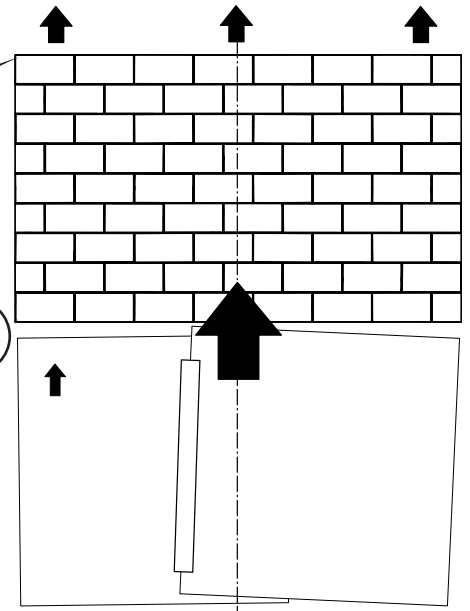
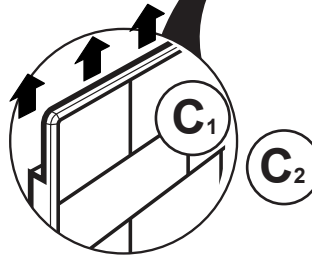

D. Make sure the recessed edge and tile are still facing up before cutting. Mark the position of the template on the wall panel.

D. Assurez-vous que le rebord encastré est toujours orientés vers le haut avant de couper. Marquez la position du gabarit sur le panneau mural.

D. Asegúrese de que el empotrado todavía esté mirando hacia arriba antes de cortar. Marque la posición de la plantilla en el panel de la pared.

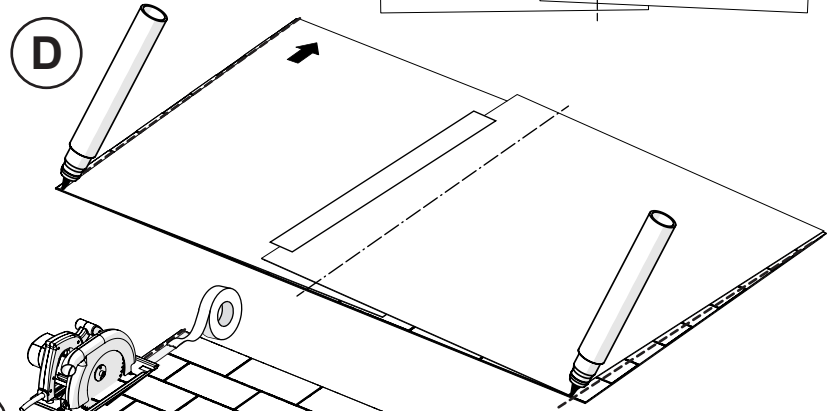

E. Put masking tape on the walls to prevent scratching while cutting. Cut the panel on the marks with a circular saw or jigsaw. NOTE: Cut both sides of the panel so that the tile pattern is aligned with the other panels.

E. Mettez du ruban adhésif sur les murs pour éviter les rayures lors de la coupe. Coupez le panneau sur les marques avec une scie circulaire ou une scie sauteuse. REMARQUE: coupez les deux côtés du panneau pour que le motif de tuile soit aligné avec les autres panneaux.

E. Coloque cinta adhesiva en las paredes para evitar que se raye al cortar. Cortar el panel en las marcas con una sierra circular o una sierra de calar. NOTA: Corte ambos lados del panel de modo que el patrón de mosaico esté alineado con los otros paneles.

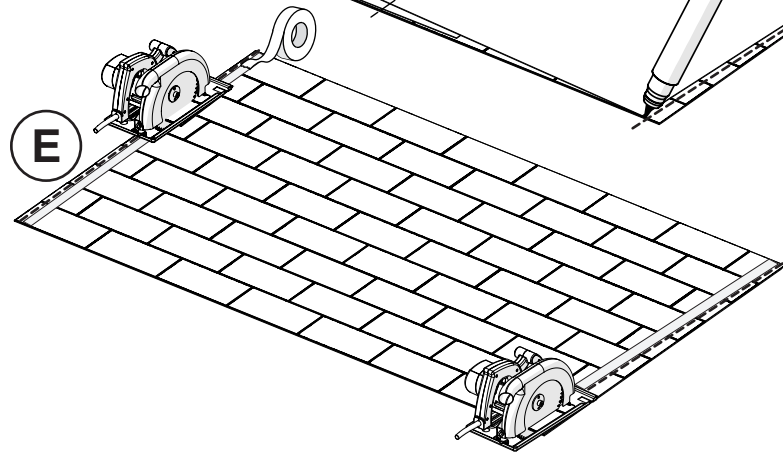

**Quick tip**  
**Conseil éclair**  
**Consejo rápido**



Secure a straight wood piece to the panel beside your mark to use as a guide to ensure a straight line cut.

Fixez un morceau de bois droit au panneau à côté de votre marque pour l'utiliser comme guide pour assurer une coupe en ligne droite.

Asegure una pieza de madera recta al panel al lado de su marca para usarla como guía para asegurar un corte en línea recta.

Cut both sides of the panel to make sure your top and bottom panel grout lines are aligned.

Coupez les deux côtés du panneau pour vous assurer que les lignes de coulis du panneau supérieur et inférieur sont alignées.

Corte ambos lados del panel para asegurarse de que las líneas de lechada del panel superior e inferior estén alineadas.

F. Making sure the recessed is facing up, place the lower back wall on the back deck of the base. Dry fit the panel and adjust it if necessary. You can use the shims (#11) to place under the panel if it does not fit properly.

F. Assurez-vous que le rebord encastré est orientée vers le haut, placez le mur arrière inférieur sur le rebord arrière de la base. Mettre le panneau à sec et ajustez-le si nécessaire. Vous pouvez utiliser les cales (#11) et les placer sous le panneau s'il ne s'adapte pas correctement.

F. Asegurándose de que el empotrado esté hacia arriba, coloque la pared trasera inferior en la plataforma trasera de la base. Coloque en seco el panel y ajústelo si es necesario. Puede usar las cuñas (#11) y colocarlas debajo del panel si no encaja correctamente.

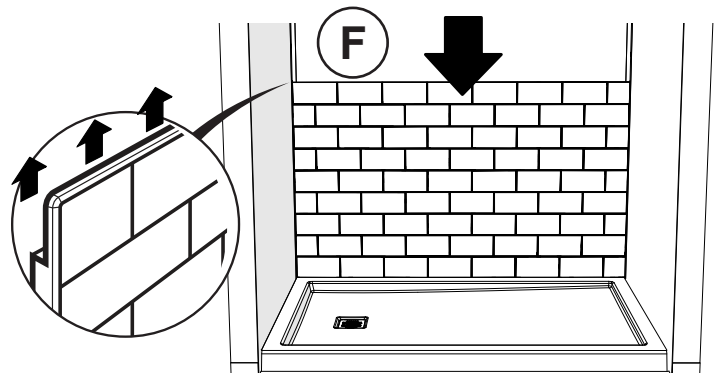

# 3

Parts required:  
Pièces requises:  
Partes requeridas:

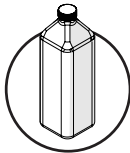
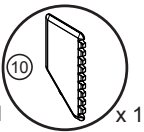

Double sided tape  
Ruban adhésif double face  
Cinta doble cara

**A.** Wipe the back of the panel surface with alcohol and a cloth. Apply 3 stripes of double sided tape (#3) as shown. Apply beads of silicone adhesive between the strips of tape (about 1 tube of silicone per panel).

**A.** Essuyez l'arrière de la surface du panneau avec de l'alcool et un chiffon. Appliquez 3 bandes de ruban adhésif double face (#3) comme illustré. Appliquez du silicone adhésif entre les bandes de ruban (environ 1 tube de silicone par panneau).

**A.** Limpie la parte posterior de la superficie del panel con alcohol y un paño. Aplique 3 franjas de cinta de doble cara (#3) como se muestra. Aplique gotas de adhesivo de silicona entre las tiras de cinta (aproximadamente 1 tubo de silicona por panel).

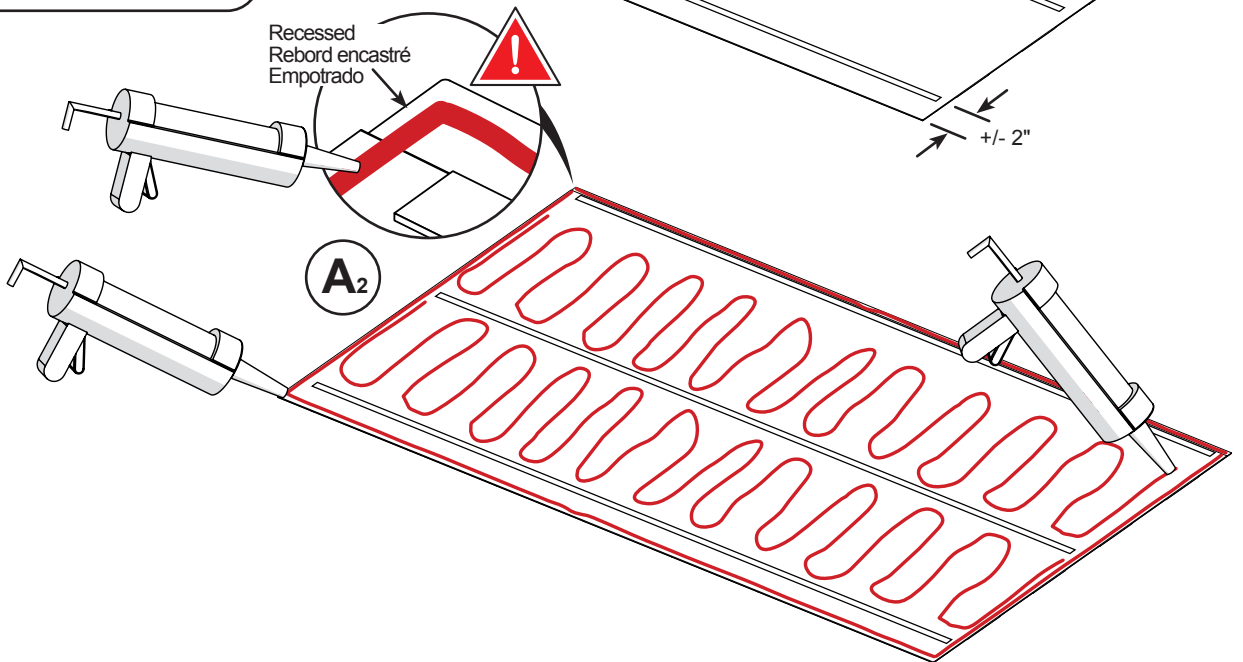
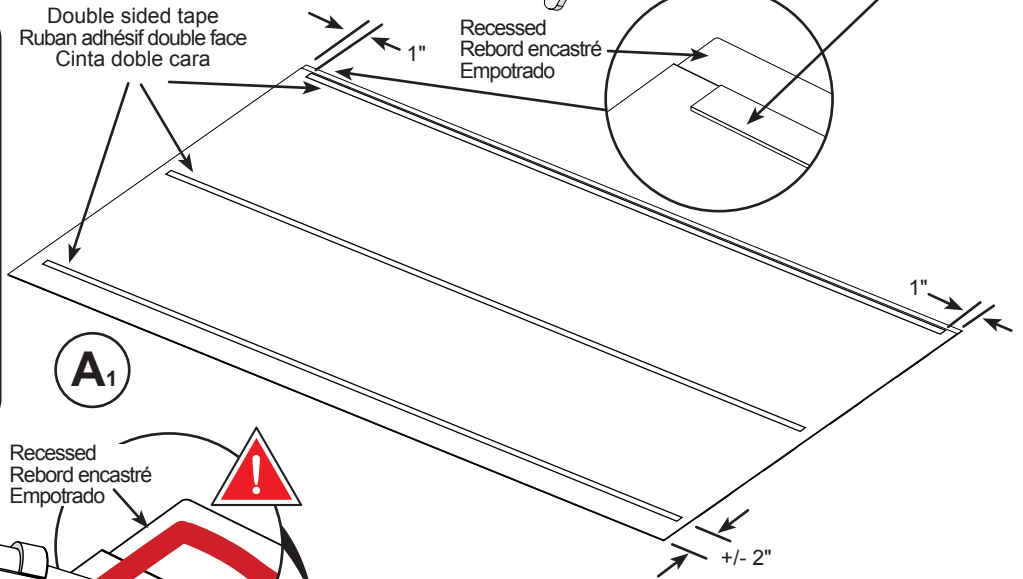

**B.** Use the trowel tool (#10) provided to spread all the silicone more evenly. Remove tape film from the double side tape strips.

**B.** Utilisez l'outil de truelle (#10) fourni pour étendre tout le silicone plus uniformément. Retirez le film protecteur des bandes adhésives double face.

**B.** Use la herramienta de paleta (#10) proporcionada para esparcir toda la silicona de manera más uniforme. Retire la película de cinta de las tiras de cinta de doble cara.

**B<sub>1</sub>**  
Hold the trowel vertically  
Tenir la truelle verticalement  
Sostenga la paleta verticalmente

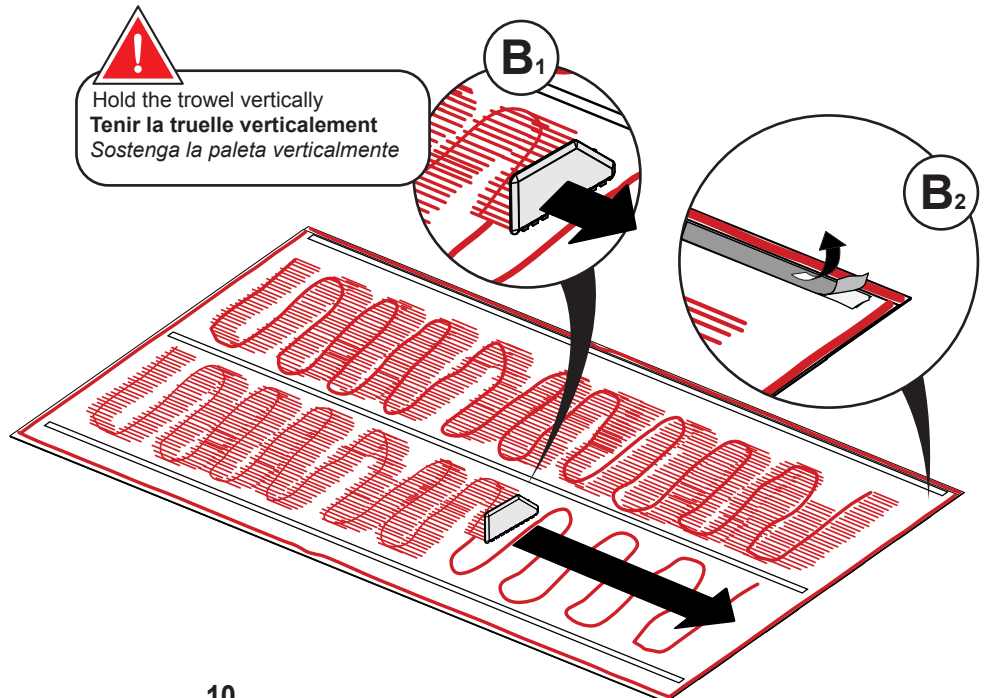

**4**

Parts required:  
Pièces requises:  
Partes requeridas:

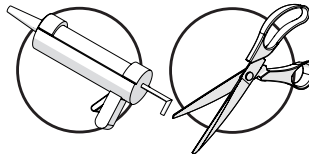
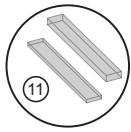
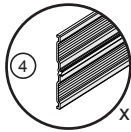

**A.** Place shim(s) if required. Place the panel onto the back of the alcove sitting on the base and shim(s). Press firmly the panel against the wall.

**A.** Placer des cales si nécessaire. Placez le panneau à l'arrière de l'alcôve assis sur la base et les cales. Appuyez fermement le panneau contre le mur.

**A.** Coloque cuñas si es necesario. Coloque el panel en la parte posterior del nicho que se sienta en la base y calce. Presione firmemente el panel contra la pared.

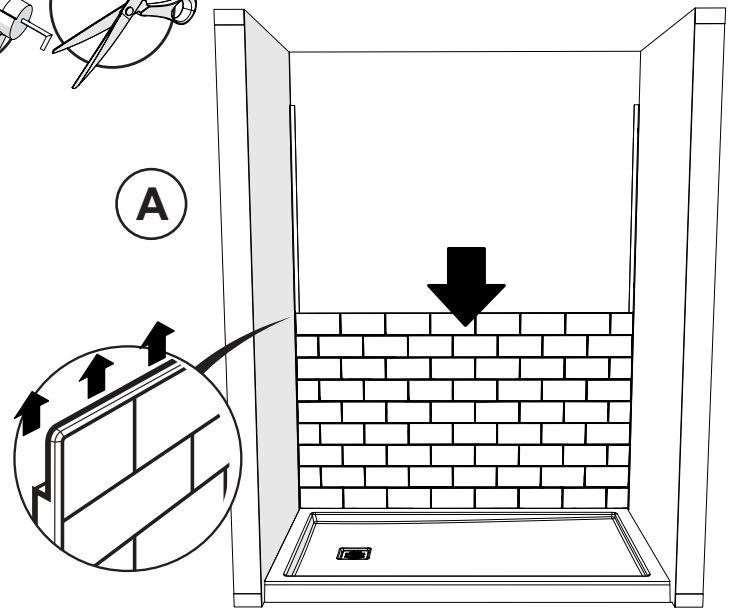

**B.** Measure the distance side to side between the trims. Cut the back wall trim (#4) to that measure.

**B.** Mesurez la distance d'un côté à l'autre entre les moulures. Coupez la moulure pour le mur arrière (#4) à cette mesure.

**B.** Mida la distancia de lado a lado entre las molduras. Coloque cada borde de esquina en el umbral de la base y empújelo contra las esquinas del nicho. Cortar la moldura de la pared posterior (#4) a esta medida.

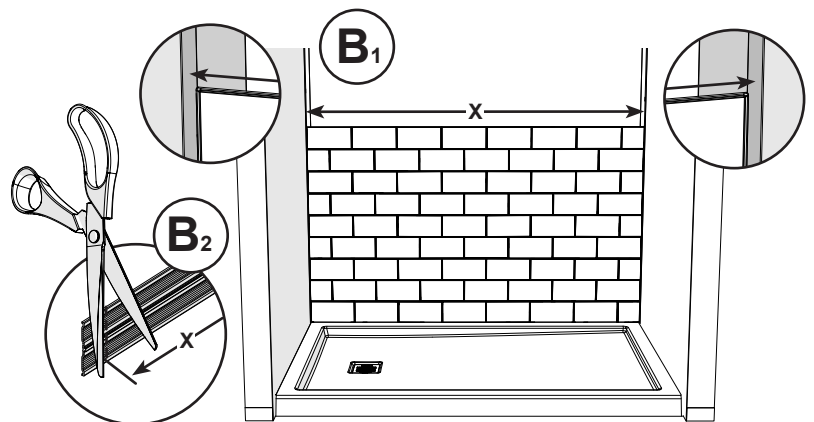

**C.** Slide the back wall trim (#4) into the bottom panel recess. Make sure the nose of the trim is touching the bottom panel. Remove excess of silicone if required.

**C.** Faites glisser la moulure pour le mur arrière (#4) dans le renforcement du panneau du bas. Assurez-vous que le nez de la moulure touche le panneau du bas. Retirez l'excès de silicone si nécessaire.

**C.** Deslice la moldura de la pared trasera (#4) en el hueco del panel inferior. Asegúrese de que la nariz de la moldura toque el panel inferior. Retire el exceso de silicona si es necesario.

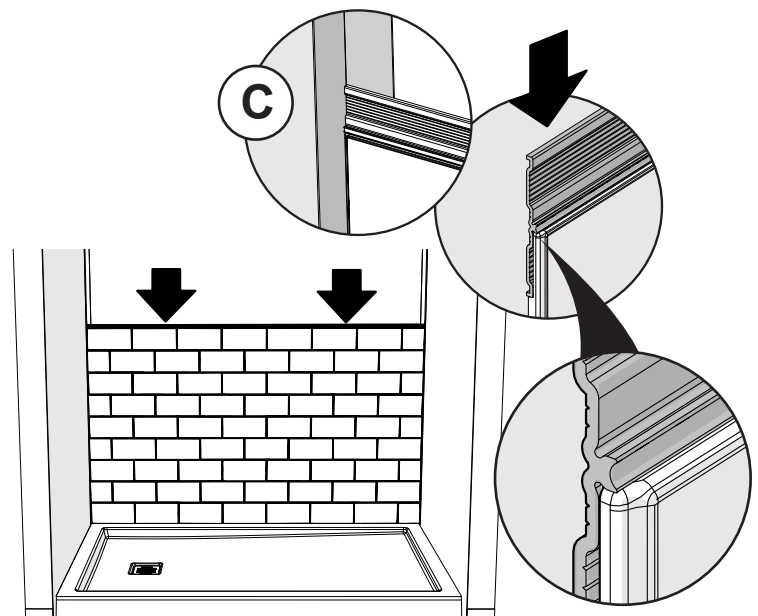

**5**

Parts required:  
Pièces requises:  
Partes requeridas:

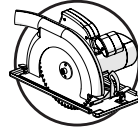

x 2

**INSTALL TOP BACK PANEL**

Reuse the cutout templates to take the measurement of the top back panel.

**A.** Place the first template on the back wall, align it vertically with the side wall of the unit and tape it in place. Place the second cardboard on the back wall, align it vertically with the other side wall and let the 2 cardboards overlap each other. Tape the cardboard in place and tape them together. Mark with a pen which side is facing down. Both templates have to be in contact with the inside of the trims (#7).

**INSTALLER LE PANNEAU ARRIÈRE DU HAUT**

Réutiliser les gabarits de découpe afin de prendre la mesure du panneau arrière haut.

**A.** Placez le premier gabarit sur le mur arrière, alignez-le verticalement avec le mur latéral de l'unité et collez-le en place. Placez le deuxième carton sur le mur du fond, alignez-le verticalement avec l'autre mur latéral et laissez les 2 cartons se chevaucher. Collez le carton en place et collez-les ensemble. Marquez avec un stylo quel côté est vers le bas.

Les deux gabarits doivent être en contact avec l'intérieur des moulures (#7).

**INSTALE EL PANEL TRASERO SUPERIOR**

Reutilice las plantillas recortadas para tomar la medida del panel posterior superior.

**A.** Coloque la primera plantilla en la pared trasera, alinéela verticalmente con la pared lateral de la unidad y péguela con cinta adhesiva. Coloque el segundo cartón en la pared trasera, alinéelo verticalmente con la otra pared lateral y deje que los 2 cartones se superpongan entre sí. Pega el cartón en su lugar y pégalos juntos. Marque con un bolígrafo qué lado está hacia abajo.

Ambas plantillas deben estar en contacto con el interior de la molduras (#7).

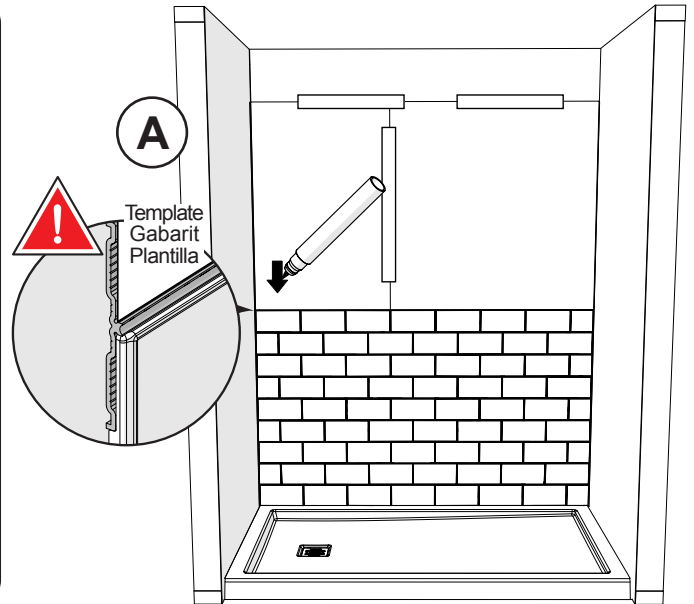

**B.** Make sure the recess is still facing down before cutting. Mark the position of the template on the wall panel.

**B.** Assurez-vous que le bord encastré est toujours orientée vers le bas avant de couper. Marquez la position du gabarit sur le panneau mural.

**B.** Asegúrese de que el empotrado todavía esté mirando hacia abajo antes de cortar. Marque la posición de la plantilla en el panel de la pared.

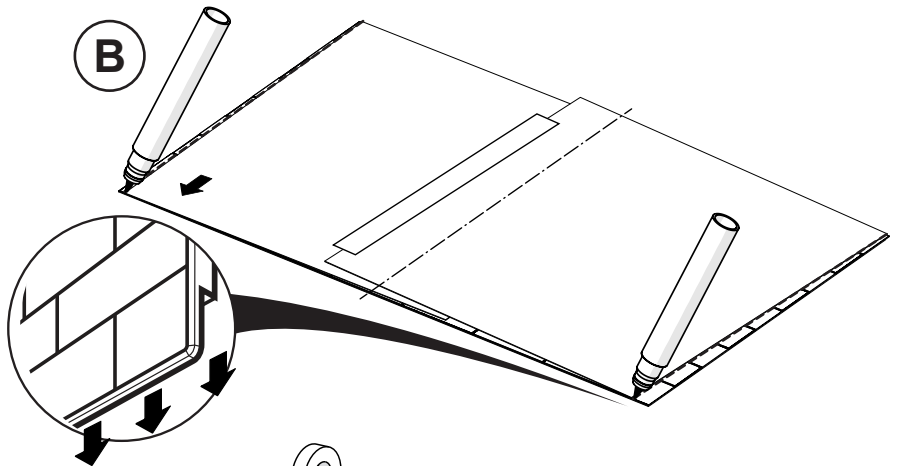

**C.** Put masking tape on the walls to prevent scratching while cutting. Cut the panel on the marks with a circular saw or jigsaw. NOTE: Cut both sides of the panel so that the tile pattern is aligned with the other panels.

**C.** Mettez du ruban adhésif sur les murs pour éviter les rayures lors de la coupe. Coupez le panneau sur les marques avec une scie circulaire ou une scie sauteuse. REMARQUE: coupez les deux côtés du panneau pour que le motif de tuile soit aligné avec les autres panneaux.

**C.** Coloque cinta adhesiva en las paredes para evitar que se raye al cortar. Cortar el panel en las marcas con una sierra circular o una sierra de calar. NOTA: Corte ambos lados del panel de modo que el patrón de mosaico esté alineado con los otros paneles.

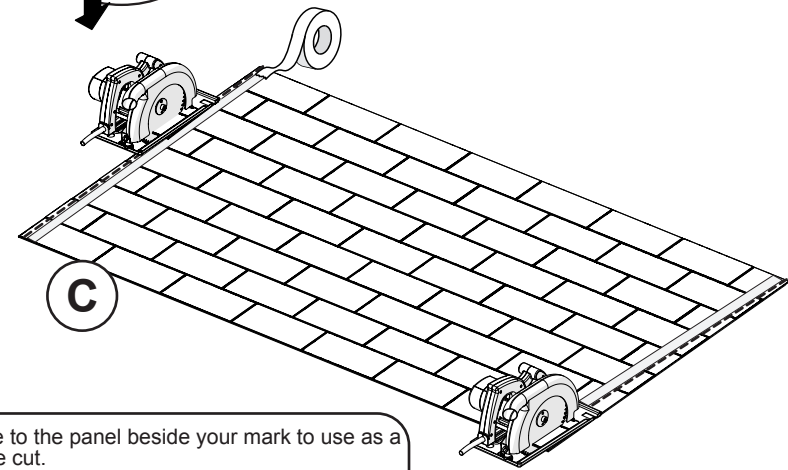

**Quick tip**  
**Conseil éclair**  
**Consejo rápido**



Secure a straight wood piece to the panel beside your mark to use as a guide to ensure a straight line cut.

Fixez un morceau de bois droit au panneau à côté de votre marque pour l'utiliser comme guide pour assurer une coupe en ligne droite.

Asegure una pieza de madera recta al panel al lado de su marca para usarla como guía para asegurar un corte en línea recta.

Cut both sides of the panel to make sure your top and bottom panel grout lines are aligned. Coupez les deux côtés du panneau pour vous assurer que les lignes de coulis du panneau supérieur et inférieur sont alignées.

Corte ambos lados del panel para asegurarse de que las líneas de lechada del panel superior e inferior estén alineadas.



Dry fit panels and make sure it sits well on the trim nose.

Ajuster en sec et s'assurer que le mur repose entièrement sur le nez de la moulure du mur.

Ajustar en seco y asegurarse de que la pared esté completamente apoyada en la nariz de la moldura.

6

Parts required:  
Pièces requises:  
Partes requeridas:

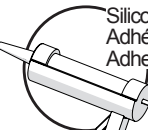
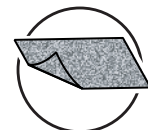
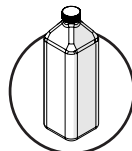
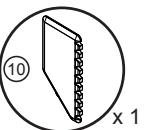

Silicone adhesive  
Adhésif silicone  
Adhesivo de silicona

A. Wipe the back of the panel surface with alcohol and a cloth. Apply 3 stripes of double sided tape (#3) as shown. Apply beads of silicone adhesive all along and between the strips of tape (about 1 tube of silicone per panel).

A. Essuyez l'arrière de la surface du panneau avec de l'alcool et un chiffon. Appliquez 3 bandes de ruban adhésif double face (#3) comme illustré. Appliquez du silicone adhésif tout le long et entre les bandes de ruban (environ 1 tube de silicone par panneau).

A. Limpie la parte posterior de la superficie del panel con alcohol y un paño. Aplique 3 franjas de cinta de doble cara (#3) como se muestra. Aplique gotas de adhesivo de silicona a lo largo y entre las tiras de cinta (aproximadamente 1 tubo de silicona por panel).

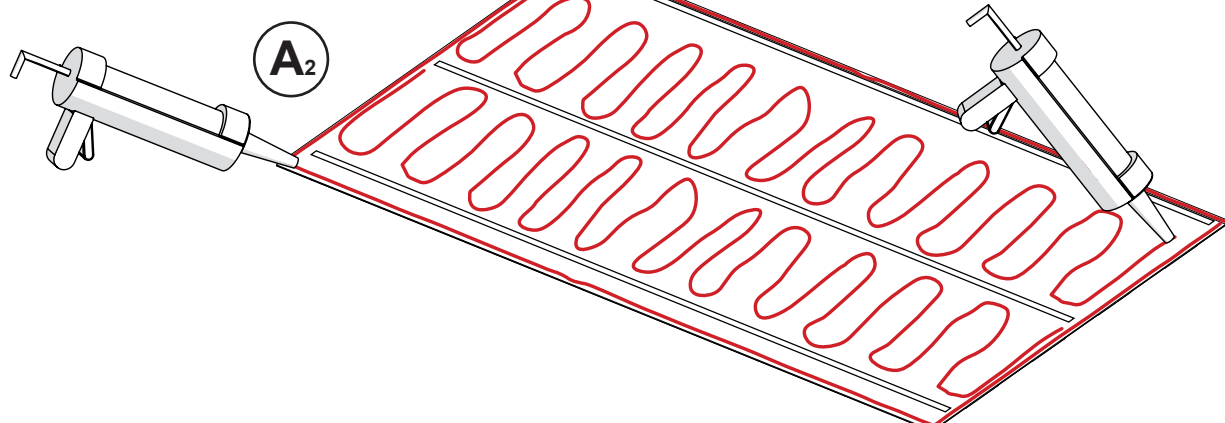
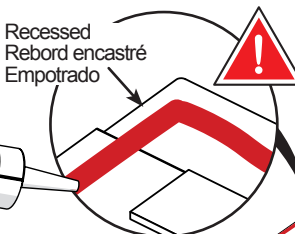
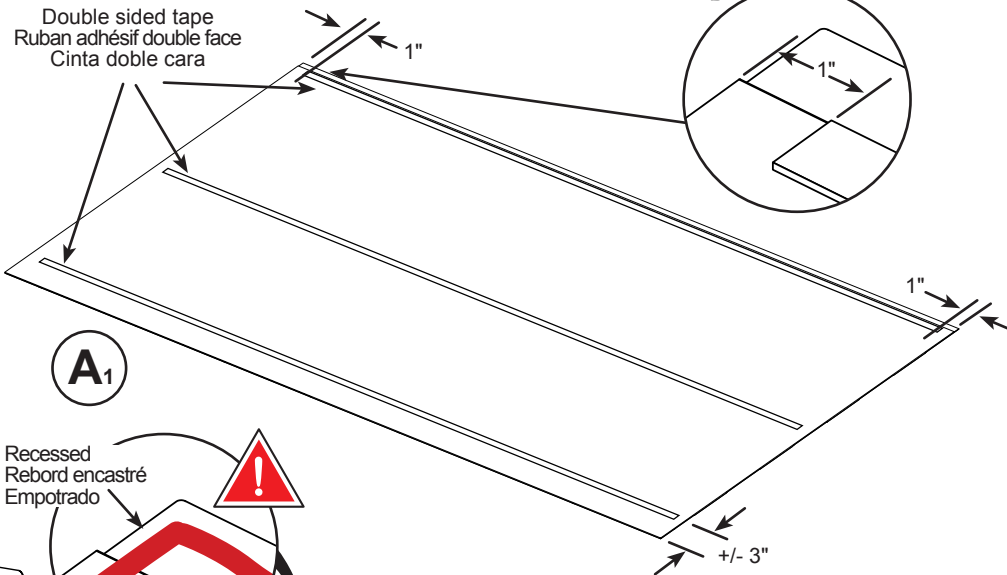

B. Use the trowel tool (#10) provided to spread the silicone more evenly. Remove tape film from the double side tape strips.

B. Utilisez l'outil de truelle (#10) fourni pour étendre le silicone plus uniformément. Retirez le film protecteur des bandes adhésives double face.

B. Use la herramienta de paleta (#10) proporcionada para esparcir la silicona de manera más uniforme. Retire la película de cinta de las tiras de cinta de doble cara.

Hold the trowel vertically  
Tenir la truelle verticalement  
Sostenga la paleta verticalmente

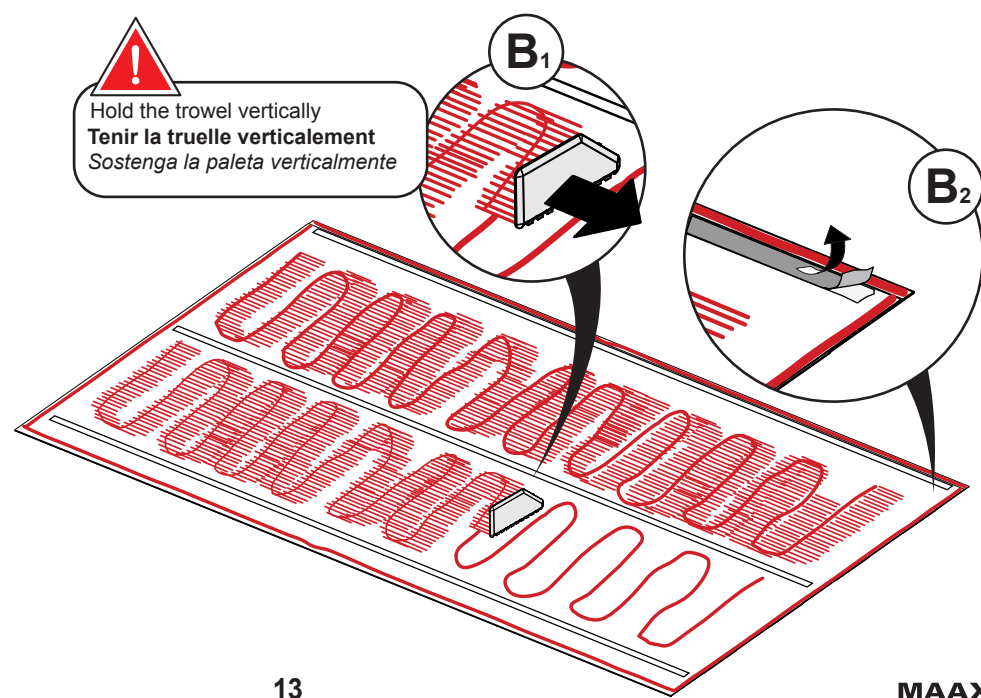

7



Two persons are recommended for this step.  
**Deux personnes sont recommandées pour cette étape.**  
*Se recomiendan dos personas para este paso.*

**A.** With the recessed facing down, rest the bottom edge of panel on the nose of trim. Make sure the wall is fully resting on the nose on the backwall trim as shown.

**A.** Avec le rebord encastré vers le bas, placez le panneau à l'arrière de l'alcôve assis sur la moulure du mur inférieur arrière. Assurez-vous que le mur repose entièrement sur le nez de la moulure du mur arrière, comme illustré.

**A.** Con el empujado hacia abajo, apoye el borde inferior del panel en la punta de la moldura. Asegúrese de que la pared esté completamente apoyada en la nariz de la moldura de la pared posterior como se muestra.

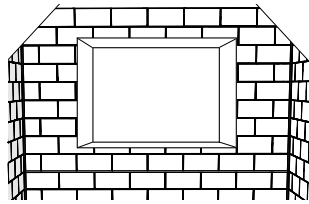
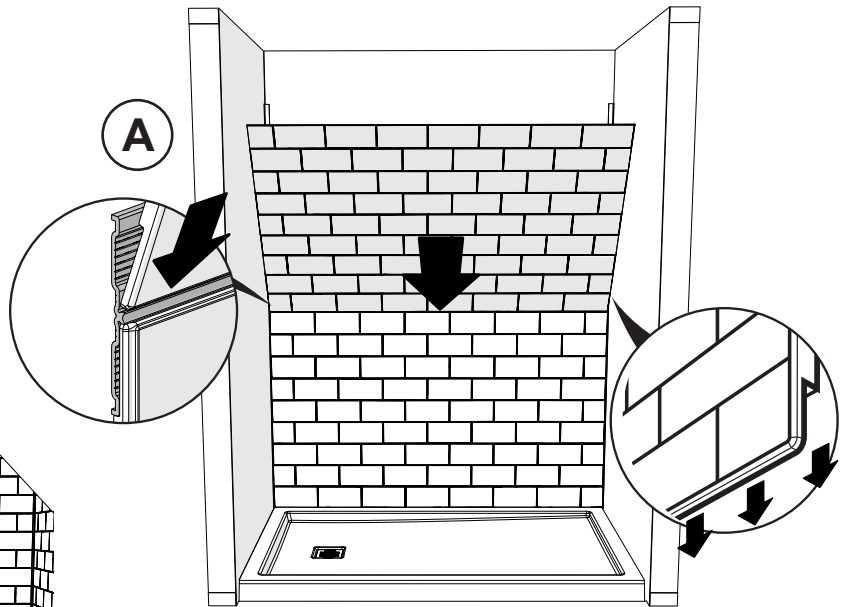

**Quick tip**  
**Conseil éclair**  
**Consejo rápido**



Panels can be cut to accommodate shower space if needed.  
**Les panneaux peuvent être coupés pour accommoder l'espace de douche si nécessaire.**  
*Los paneles se pueden cortar para adaptarse al espacio de la ducha si es necesario.*

**B.** Pivot panel into place. Do not let panel touch the wall incorrectly or the tape will adhere. Make sure the wall is fully resting on the nose on the backwall trim as shown.

**B.** Faites pivoter le panneau en place. Ne laissez pas le panneau toucher le mur de manière incorrecte, sinon le ruban adhérer. Assurez-vous que le mur repose entièrement sur le nez de la moulure du mur arrière, comme illustré.

**B.** Gire el panel en su lugar. No permita que el panel toque la pared incorrectamente o la cinta se adherirá. Asegúrese de que la pared esté completamente apoyada en la nariz de la moldura de la pared posterior como se muestra.

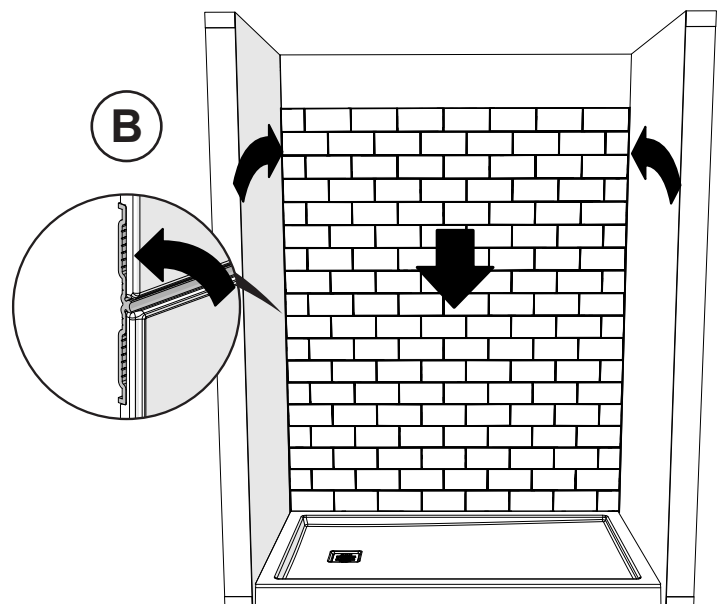

8

Parts required:  
Pièces requises:  
Partes requeridas:

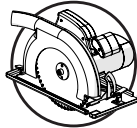
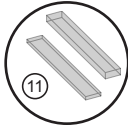

### SIDE PANEL INSTALLATION

**A.** First you need to decide if you want the panel to be flush to your shower base or you want to let it exceed. If you want it flush, you will need to cut the extra portion of the wall. Place one of the side panel in the alcove and see if it needs adjustment.

### INSTALLATION DU PANNEAU LATÉRAL

**A.** Vous devez d'abord décider si vous voulez que que les murs de côté soient alignés avec votre base de douche ou si vous voulez les laisser dépasser. Si vous voulez qu'ils soient alignés, vous devrez couper la partie supplémentaire du mur. Placez l'un des panneaux latéraux dans l'alcôve et voyez s'il doit être ajusté.

### INSTALACIÓN DEL PANEL LATERAL

**A.** Primero debe decidir si desea que el panel quede al ras de la base de la ducha o si desea que se exceda. Si desea que quede al ras, deberá cortar la parte extra de la pared. Coloque uno de los paneles laterales en la alcoba y vea si necesita ajuste.

**Quick tip**  
**Conseil éclair**  
**Consejo rápido**



You can use the shim to tilt the panel left and right to help you with leveling and tile alignment between the back panels and side panels. Do not stack the shims, it could create water leakage.

**Vous pouvez utiliser la cale pour incliner le panneau à gauche et à droite pour vous aider à niveler et à aligner les tuiles entre les panneaux arrière et les panneaux latéraux. N'empilez pas les cales, cela pourrait créer des fuites d'eau.**

**Puede usar la cuña para inclinar el panel hacia la izquierda y hacia la derecha para ayudarlo a nivelar y alinear las baldosas entre los paneles traseros y los paneles laterales. No apile las calzas, podría crear fugas de agua.**

**B.** To mark where to cut your panel, use a pencil and a wood piece and scribe your side panel. This will replicate the exact shape of your wall. To do that, place the panel on top of the base and slide it against the back wall panel. **Take a wood piece that has the same dimension as the excess you need to remove and mark your side panel by sliding the wood piece and the pen against the back wall as shown.** Cut your panel with a saw following that line.

**B.** Pour marquer où couper votre panneau, utilisez un crayon et un morceau de bois et tracez votre panneau latéral. Cela reproduira la forme exacte du mur du fond. Pour ce faire, placez le panneau sur le dessus de la base et faites-le glisser contre le panneau mural arrière. Prenez un morceau de bois qui a la même dimension que l'excédent dont vous avez besoin pour enlever et marquez votre panneau latéral en faisant glisser le morceau de bois et le crayon contre le mur du fond comme indiqué. Coupez votre panneau avec une scie en suivant cette ligne.

**B.** Para marcar dónde cortar su panel, use un lápiz y una pieza de madera y escriba su panel lateral. Esto reproducirá la forma exacta de su pared. Para hacer eso, coloque el panel encima de la base y deslícelo contra el panel de la pared trasera. Tome una pieza de madera que tenga la misma dimensión que el exceso que necesita quitar y marque su panel lateral deslizando la pieza de madera y el bolígrafo contra la pared trasera como se muestra. Corte su panel con una sierra siguiendo esa línea.

**C.** Cut the panel on the marks with a circular saw or jig saw. Check dimension and adjust if necessary. Repeat steps 8A-8B-8C for the other side panel.

**C.** Coupez le panneau sur les marques avec une scie circulaire ou une scie sauteuse. Vérifier la dimension et ajuster si nécessaire. Répétez les étapes 8A-8B-8C pour l'autre panneau latéral.

**C.** Corta el panel en las marcas con una sierra circular o una sierra de calar. Verificar la medida y ajústelo si es necesario. Repita los pasos 8A-8B-8C para el otro panel lateral.

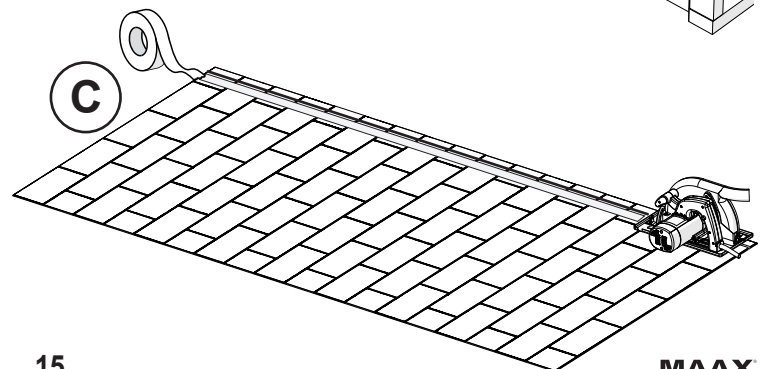
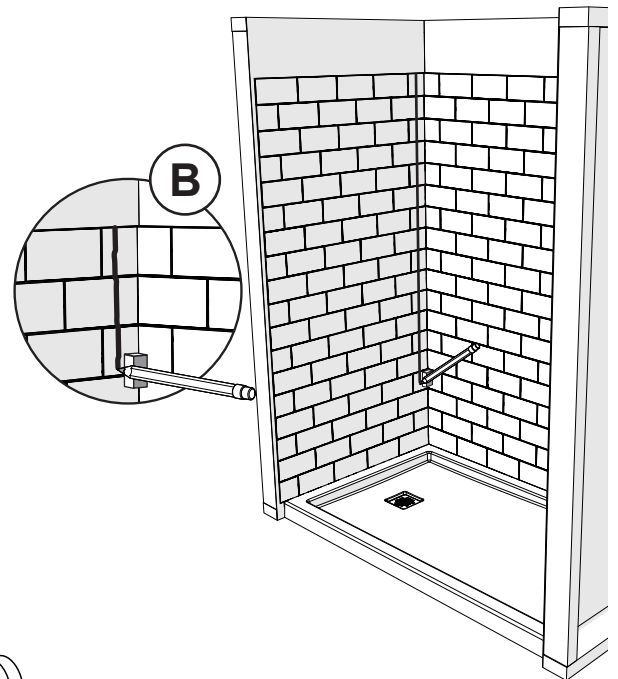
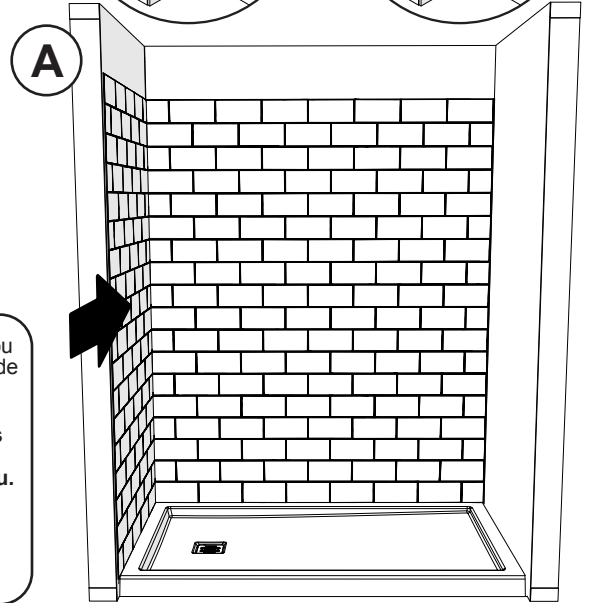
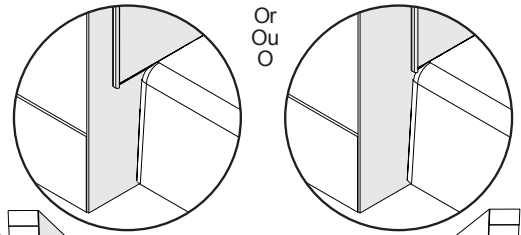

# 9

Parts required:  
Pièces requises:  
Partes requeridas:

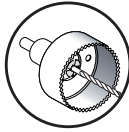

**A.** Measure the distance between the front face of the back wall and the center of the faucet. Then measure the distance from the top of the base threshold to the center of the faucet.

**A. Mesurer la distance entre la face du mur arrière et le centre de la robinetterie. Mesurer ensuite la distance entre le seuil de la base et le centre de la robinetterie.**

**A. Medir la distancia entre la cara del muro posterior y el centro de la válvula. Medir a continuación la distancia entre el umbral de la base y el centro de la válvula.**

**B.** Using those two measurements mark the position of the faucet hole on the side wall. Repeat this process for all required faucet holes.

**B. Reporter les mesures de la position du trou de la robinetterie sur le mur de côté. Répéter cette étape pour chaque trou de robinetterie.**

**B. Pasar las medidas de la posición del hueco de la válvula y marcar sobre el muro lateral. Repetir esta etapa para cada hueco de válvula.**

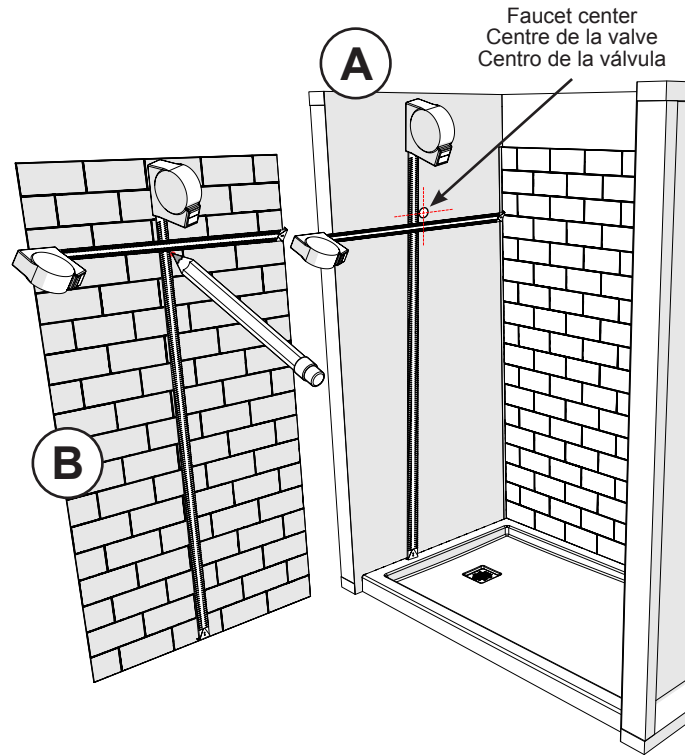

**C.** Drill a hole from front for the faucets at the previously marked positions. Pre-drill the hole with the 1/8" drill bit. The hole saw size is determined by the faucet type; refer to the faucet installation manual for hole saw size. Protect the wall finish with masking tape while drilling.

**C. Percer par l'avant les trous pour la robinetterie : Faire d'abord un preperçage à l'aide d'une mèche de 1/8 po. Utiliser une scie-cloche pour percer le trou de la robinetterie à l'endroit marqué. Consulter le guide d'installation de la robinetterie pour connaître la taille nécessaire de la scie-cloche. Protégez la finition du mur avec du ruban de masquage pendant le perçage.**

**C. Perforar desde el frente los huecos para las válvulas: Hacer primero una pre perforación con una broca de 1/8". Usar una sierra de perforación para perforar el orificio de la válvula en el sitio marcado. Consultar la guía de instalación de la válvula para conocer el tamaño apropiado de la sierra de perforación. Proteja el acabado de la pared con cinta adhesiva mientras perfora.**

**Quick tip**  
**Conseil éclair**  
**Consejo rápido**



Hole saws can be rented at your local hardware store or any tool rental location.

**Les scies-cloches peuvent être louées dans les quincailleries ou les commerces de location d'outils.**

**Las sierras de perforación pueden ser alquiladas en las ferreterías o en los locales de alquiler de herramientas.**

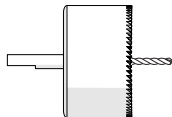

For safe hole saw usage: Always pre-drill a hole and wear safety glasses when drilling.

**Pour un perçage en toute sécurité: toujours prepercer un trou et porter des lunettes de sécurité lors du perçage.**

**Para una perforación segura: Pre-perforar siempre los agujeros y usar gafas de seguridad.**

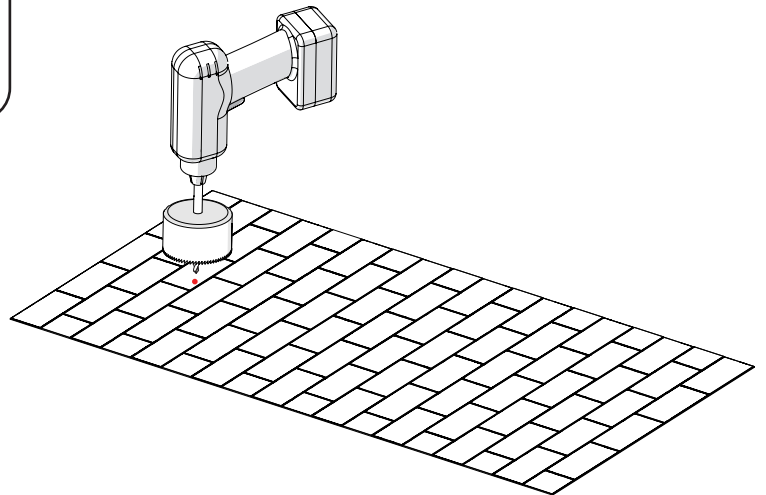

# 10

Parts required:  
Pièces requises:  
Partes requeridas:

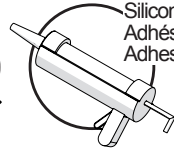
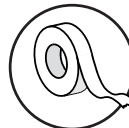
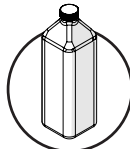
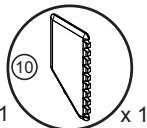

Silicone adhesive  
Adhésif silicone  
Adhesivo de silicona

**A.** Wipe the back of the panel surface with alcohol and a cloth. Apply 3 stripes of double sided tape (#3) as shown. Apply beads of silicone adhesive all along and between the strips of tape (about 1 tube of silicone per panel).

**A.** Essuyez l'arrière de la surface du panneau avec de l'alcool et un chiffon. Appliquez 3 bandes de ruban adhésif double face (#3) comme illustré. Appliquez du silicone adhésif tout le long et entre les bandes de ruban (environ 1 tube de silicone par panneau).

**A.** Limpie la parte posterior de la superficie del panel con alcohol y un paño. Aplique 3 franjas de cinta de doble cara (#3) como se muestra. Aplique gotas de adhesivo de silicona a lo largo y entre las tiras de cinta (aproximadamente 1 tubo de silicona por panel).

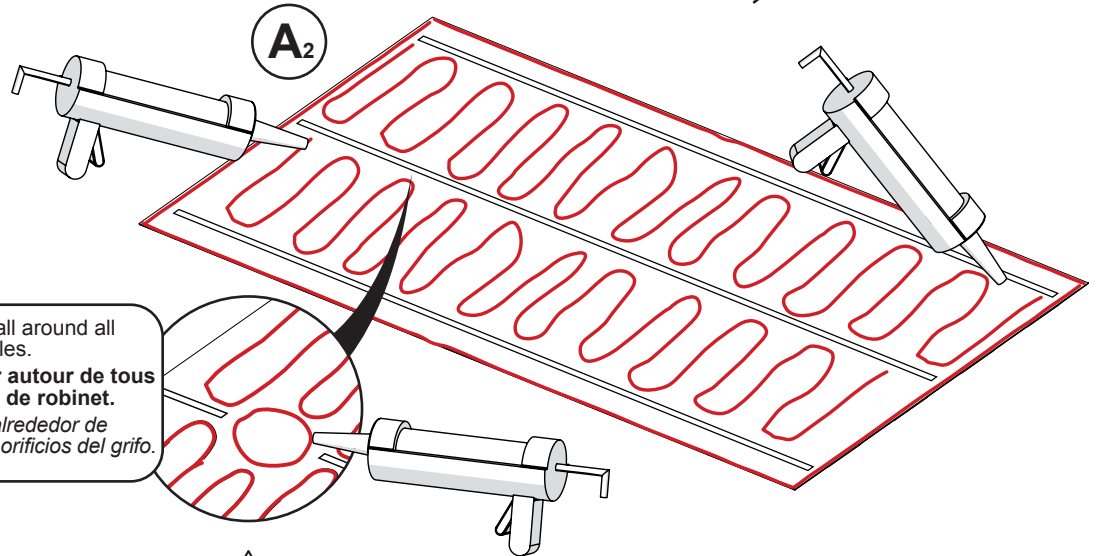
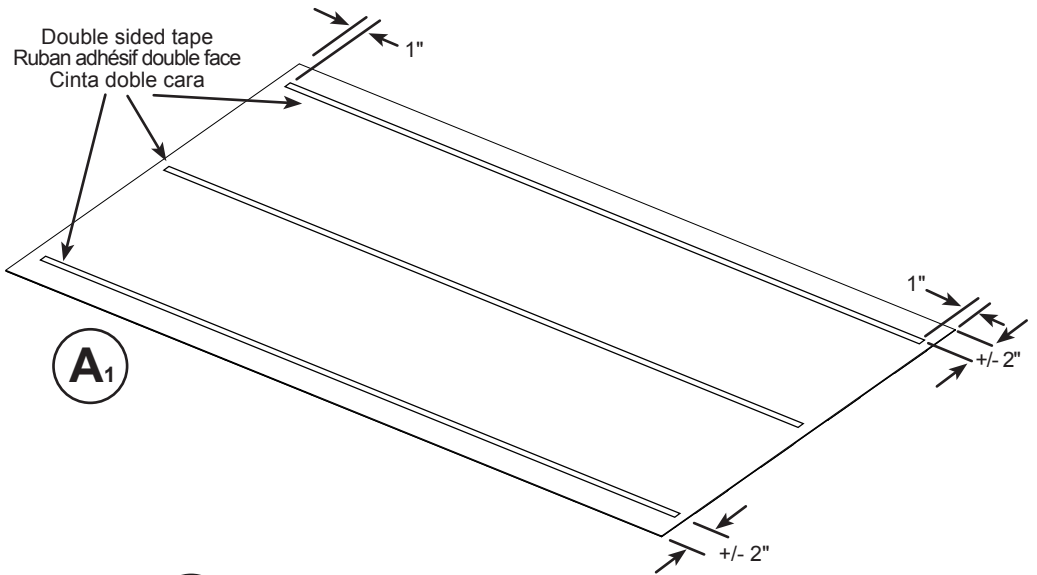

**Quick tip**  
**Conseil éclair**  
**Consejo rápido**



Silicone all around all faucet holes.  
**Siliconer autour de tous les trous de robinet.**  
*Silicona alrededor de todos los orificios del grifo.*

**B.** Use the trowel tool (#10) provided to spread the silicone more evenly. Remove tape film from the double side tape strips. Repeat steps 10A-10B for the other side panel.

**B.** Utilisez l'outil de truelle (#10) fourni pour étendre le silicone plus uniformément. Retirez le film protecteur des bandes adhésives double face. Répétez les étapes 10A-10B pour l'autre panneau latéral.

**B.** Use la herramienta de paleta (#10) proporcionada para esparcir la silicona de manera más uniforme. Retire la película de cinta de las tiras de cinta de doble cara. Repita los pasos 10A-10B para el otro panel lateral.

**!**  
Hold the trowel vertically  
**Tenir la truelle verticalement**  
*Sostenga la paleta verticalmente*

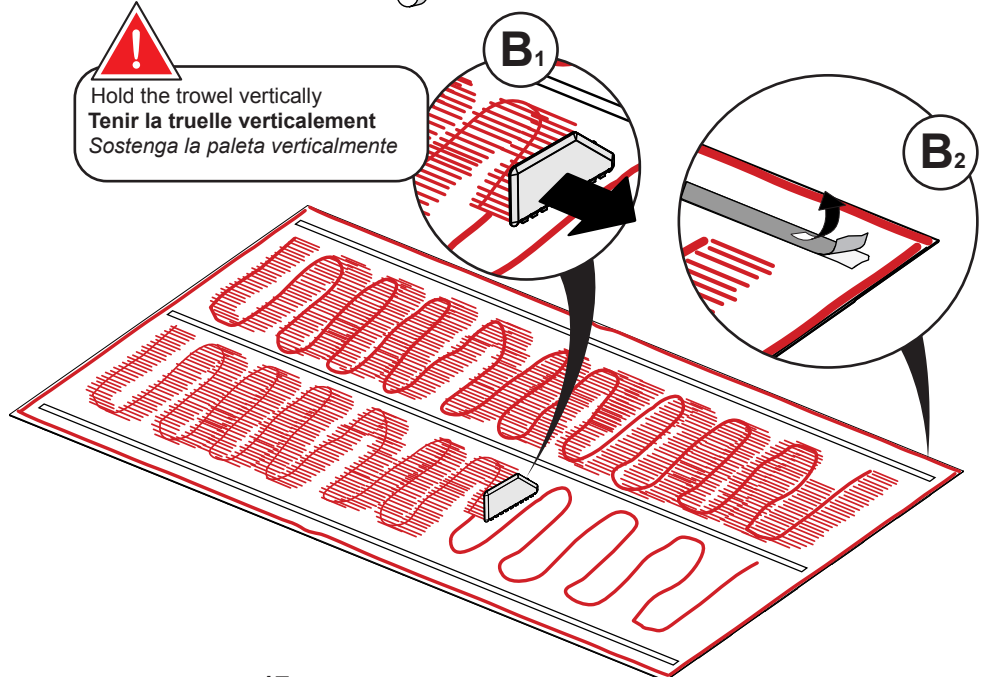

11

Parts required:  
Pièces requises:  
Partes requeridas:

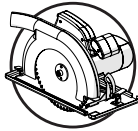
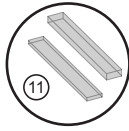

A. Press firmly the panel against the wall. Repeat for the other side wall.

A. Appuyez fermement le panneau contre le mur. Répétez pour l'autre mur latéral.

A. Presione firmemente el panel contra la pared. Repita para la otra pared lateral.

A<sub>1</sub>

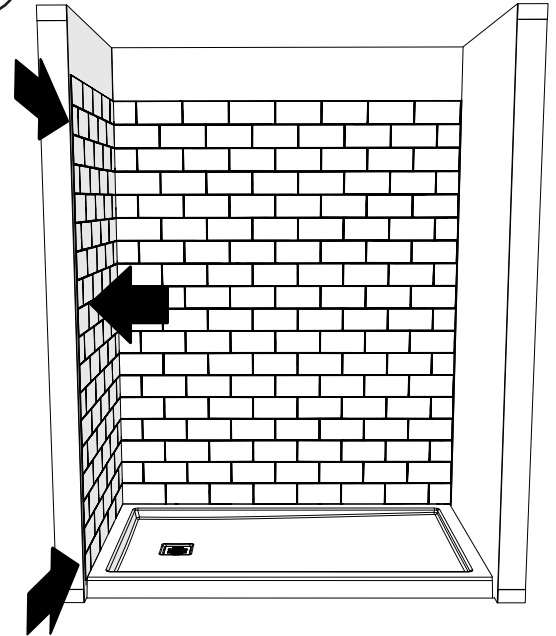

A<sub>2</sub>

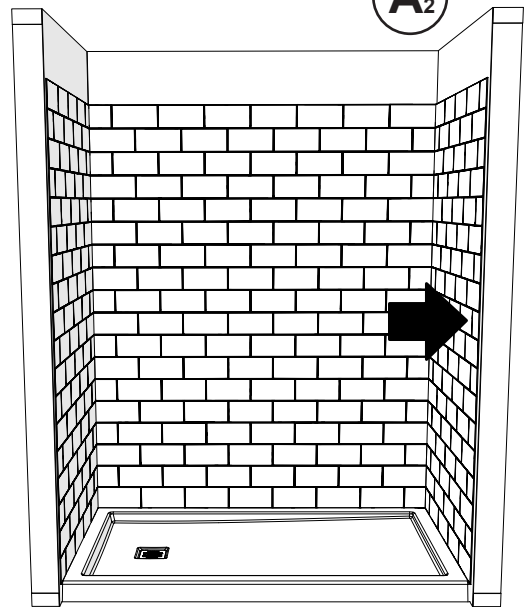

Finishing with beads of silicone (step 12, page 19)

Finition avec du silicone (étape 12, page 19)

Terminar con hilos de silicona (paso 12, página 19)

OR  
OU  
O

Finishing with optional trims included to hide seams (step 13, page 20).

Finition avec des moulures incluses en option pour masquer les coutures (étape 13, page 20).

Terminar con molduras incluidas opcionales para ocultar las costuras (paso 13, página 20).

12

Parts required:  
Pièces requises:  
Partes requeridas:

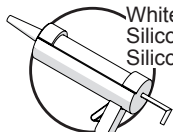
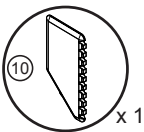

White silicone  
Silicone blanc  
Silicona blanca

**A.** Apply a line of white silicone all along the wall joints using your preferred technique. If you are not used to applying silicone. Here is the technique we recommend you use: Apply masking tape to each side of the joints. Apply a bead of silicone in the joint. Use the silicone tool provided to remove the excess. Use the different sides of the tool dedicated to the different joints as illustrated.

**A.** Appliquez un trait de silicone blanc tout le long des joints muraux en utilisant votre technique préférée. Si vous n'êtes pas habitué à l'application de silicone. Voici la technique que nous vous recommandons de faire: Appliquez du ruban de masquage de chaque côté des joints. Appliquez un cordon de silicone dans le joint. Utilisez l'outil de silicone fourni pour enlever l'excédent. Utilisez les différents côtés de l'outil dédié aux différents joints comme illustré.

**A.** Aplique una línea de silicona blanca a lo largo de las juntas de la pared utilizando su técnica preferida. Si no está acostumbrado a aplicar silicona. Esta es la técnica que le recomendamos que haga: Aplique cinta de enmascarar a cada lado de las juntas. Aplique una gota de silicona en la articulación. Utilice la herramienta de silicona proporcionada para eliminar el exceso. Utilice los diferentes lados de la herramienta dedicados a las diferentes uniones como se ilustra.

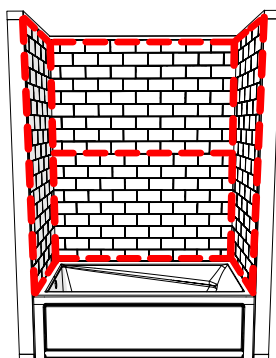
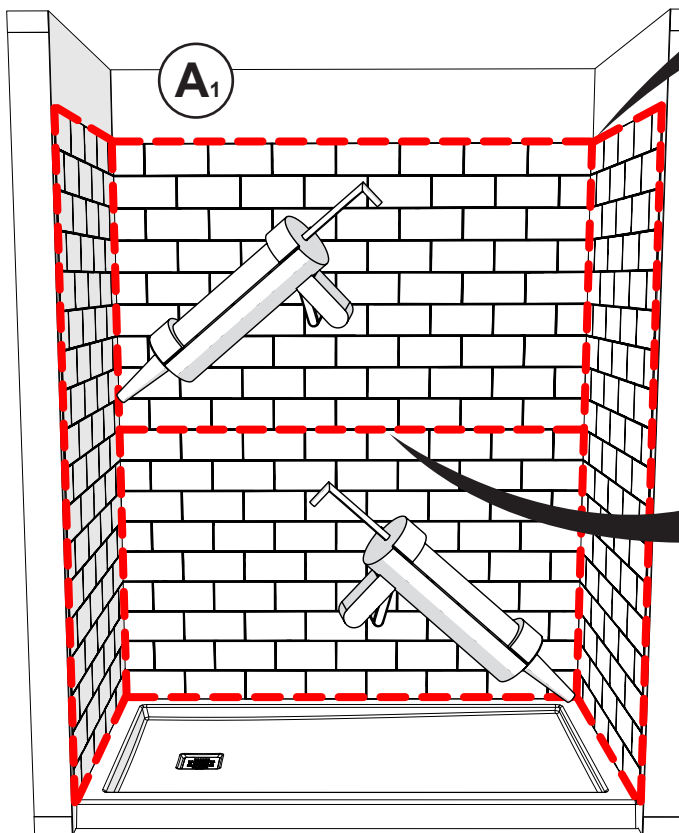
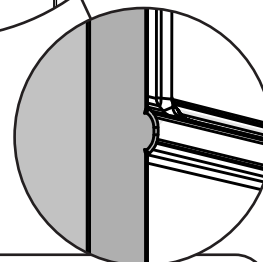
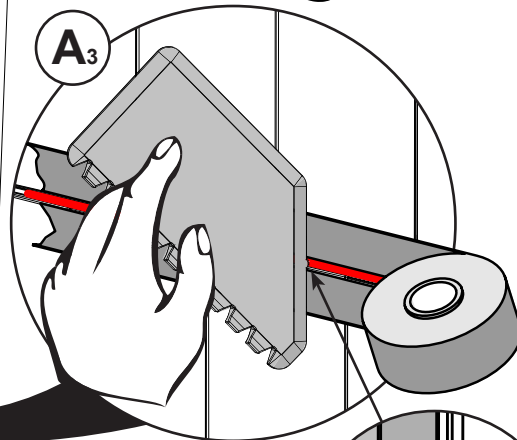
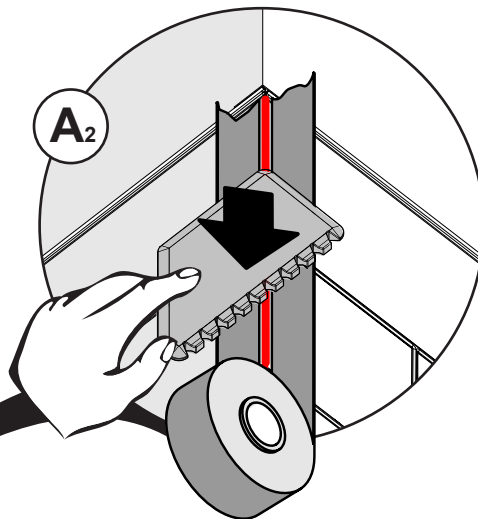

**!**  
The shape of the bump in the tool is made to replicate the same shape than the grout lines in the panel.  
**La forme de la bosse dans l'outil est conçue pour reproduire la même forme que les lignes de coulis dans le panneau.**  
*La forma de la protuberancia en la herramienta está hecha para replicar la misma forma que las líneas de lechada en el panel.*

**!**  
All faucets installed on the walls must be sealed with silicone.  
**Toute robinetterie installée sur les murs doit être scellée avec du silicone.**  
**Toda grifería instalada sobre los muros debe ser sellada con silicona.**

**24H**  
Wait 24 hours before using the shower.  
**Attendez 24 heures avant d'utiliser la douche.**  
*Espere 24 horas antes de utilizar la ducha.*

SKIP THIS STEP IF FINISHING  
WAS DONE IN STEP 12

SAUTEZ CETTE ÉTAPE SI LA FINITION À  
ÉTÉ FAITE À L'ÉTAPE 12

SALTE ESTE PASO SI SE HIZO EL  
ACABADO EN EL PASO 12

**OPTIONAL**  
FINISHING TRIM INSTALLATION

INSTALLATION DES MOULURES DE  
FINITION OPTIONNELLES

INSTALACIÓN DE MOLDURAS DE  
ACABADO OPCIONAL

**13**

Parts required:  
Pièces requises:  
Partes requeridas:

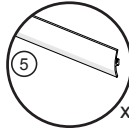

x 1

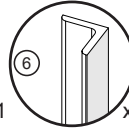

x 2



x 2

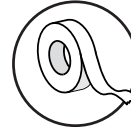
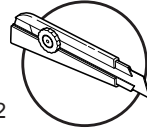

White silicone  
Silicone blanc  
Silicona blanca

**A.** Measure the height and width of your shower as indicated. Cut the trims if necessary.

**A.** Mesurez la hauteur et la largeur de votre douche comme indiqué. Couper les moulures au besoin.

**A.** Mida la altura y el ancho de su ducha como se indica. Cortar las molduras según necesidad.

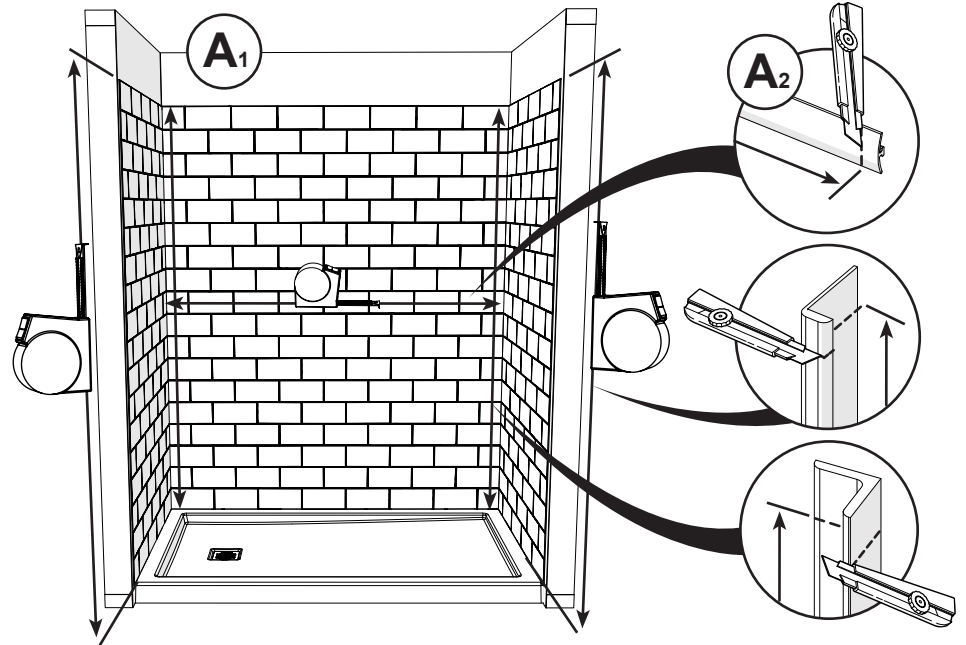

**B.** Apply a bead of white silicone sealant all along the wall to wall and wall to base joints. Press first corner (#6) and front trims (#8) and then the back wall trim (#5) into the silicone and remove the excess if necessary. Hold the trims in place with masking tape for 24 hours.

**B.** Appliquer un trait de silicone blanc sur toute la longueur des joints mur à mur et mur à base. Appuyez en premier sur les moulures de coin (#6) et d'avant (#8) et après dans la moulure du mur arrière (#5) dans le silicone et retirez l'excédent si nécessaire. Maintenez les moulures en place avec du ruban adhésif pendant 24 heures.

**B.** Aplicar una línea de sellador de silicona blanco sobre toda la longitud de las uniones muro a muro y muro a base. Presione primero las molduras de esquina (#6) y frontal (#8) y después sobre la moldura del muro posterior (#5) en la silicona y elimine el exceso si es necesario. Mantenga las molduras en su lugar con cinta adhesiva durante 24 horas.

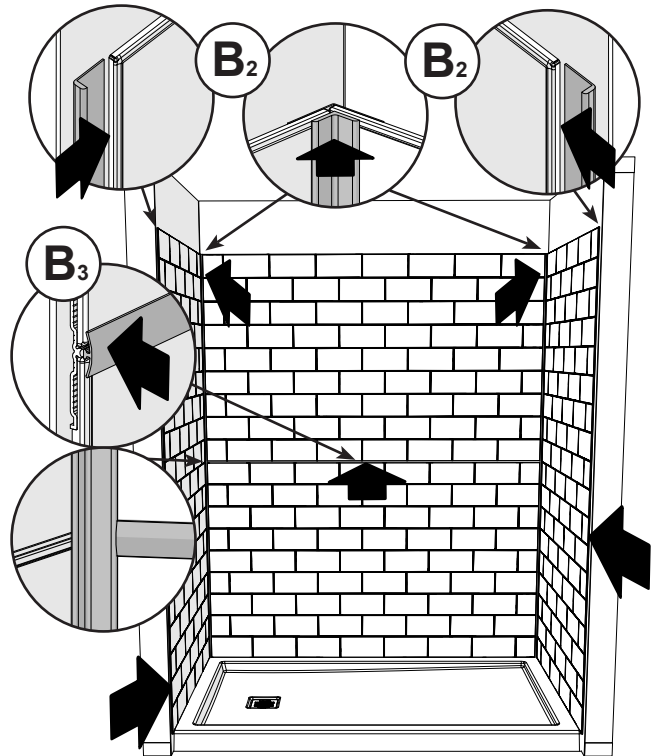
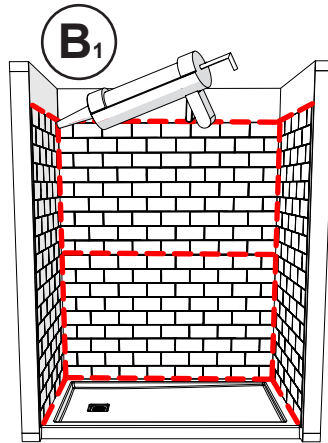

**24H**

Wait 24 hours before using the shower.  
Attendre 24 heures avant d'utiliser la douche.  
Espere 24 horas antes de utilizar la ducha.

14

Parts required:  
Pièces requises:  
Partes requeridas:

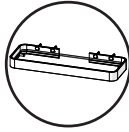
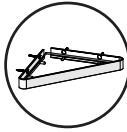

Optional shelves available (sold separately).

**Tablettes disponibles en option (vendues séparément)**

*Repisas opcionales disponibles (se venden por separado).*

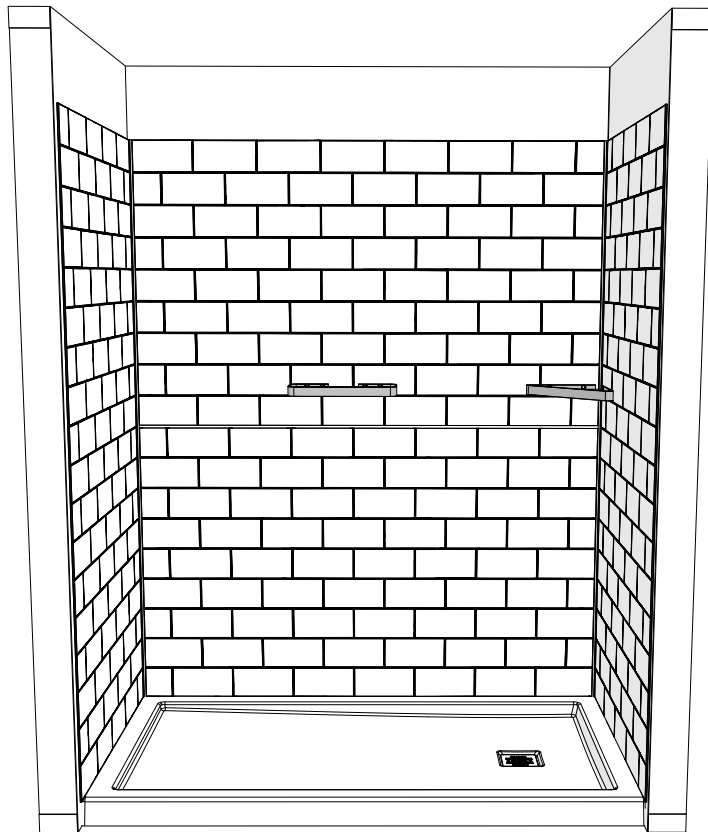
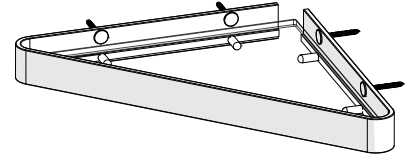
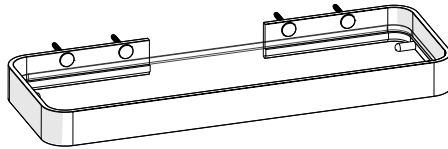

# Maintenance tips

Follow these general use and maintenance tips, as well as any that come with the products and you will be rewarded with years of great service.

- ☒ **Clean regularly** with a non-abrasive cleaning spray or cream based cleansing agent.
- ☒ **Never use tile or grout cleaner** as they are not adequate for these products and could damage the unit.
- ☒ **Never use abrasive cleansers, scrapers, metal brushes** or anything that could scratch or dull the surface of your unit.
- ☒ In order to avoid damaging the finish of the unit when renovating, **remove plaster residues** from surfaces with a plastic or wooden spatula wrapped in a moist cloth.
- ☒ **Wipe down your shower door after every use** with a squeegee or soft cloth. This reduces the buildup from soap, bath additives, natural body oils and mineral deposits in water, making cleaning easy and helping to maintain the unit's natural luster.



# Conseils d'entretien

Voici des conseils généraux d'utilisation et d'entretien, qui s'ajoutent aux recommandations spécifiques à votre produit. Nous vous recommandons de les suivre pour bénéficier de nombreuses années d'agréable utilisation.

- ☒ Nettoyer régulièrement avec un nettoyant à vaporiser ou en crème non-abrasif.
- ☒ Ne jamais utiliser de nettoyants pour tuiles ou joints de coulis. Ces produits sont inappropriés aux produits et pourraient endommager l'unité.
- ☒ Ne jamais utiliser un nettoyant abrasif, un grattoir, une brosse métallique ni tout outil ou produit qui peut rayer ou ternir la surface de votre unité.
- ☒ Afin d'éviter d'endommager le fini de l'unité, retirer les résidus de plâtre qui pourraient se déposer sur les surfaces lors de travaux avec une spatule en plastique ou en bois enveloppée dans un chiffon humide.
- ☒ Essuyer la porte de douche après chaque utilisation avec une raclette ou un chiffon doux afin de réduire l'accumulation de savon, d'additifs de bain, d'huiles corporelles naturelles et de minéraux présents dans l'eau. Cela facilite le nettoyage et aide à maintenir le lustre naturel de votre produit.

# Consejos de mantenimiento

He aquí algunas recomendaciones generales para el uso y mantenimiento, además de las recomendaciones específicas para su producto. Le recomendamos que las siga para proporcionar años de agradable uso.

- ☒ **Limpiar frecuentemente** con un limpiador en aerosol en crema no abrasivo.
- ☒ **Nunca usar limpiadores para cerámica o juntas de lechada.** Esos productos son inapropiados para los productos y podrían dañar la unidad.
- ☒ **Nunca usar un limpiador abrasivo, un raspador, una esponjilla metálica** ni ninguna otra herramienta o producto que pueda rayar o empañar la superficie de su unidad.
- ☒ Para evitar dañar el acabado de la unidad, retirar los **residuos de yeso** que podrían depositarse sobre las superficies después de efectuar trabajos con una espátula en plástico o en madera envuelta en un trapo húmedo.
- ☒ **Secar la puerta de ducha después de cada uso** con una esponja o un trapo suave para reducir la acumulación de jabón, de aditivos de baño, de aceites corporales naturales y de minerales presentes en el agua. Esto facilitará la limpieza y ayudará a conservar el brillo natural de su producto.



## LIMITED WARRANTY — UNITED STATES

MAAX Bath Inc. offers express limited warranty on each of its products. This warranty extends only to the original owner/end-user for personal household use. For commercial uses, additional limitations apply.

**For accessing product Limited warranty please visit:**

[www.maax.com/us-warranty](http://www.maax.com/us-warranty)

## LIMITED WARRANTY — CANADA

MAAX Bath Inc. offers express limited warranty on each of its products. This warranty extends only to the original owner/end-user for personal household use. For commercial uses, additional limitations apply.

**For accessing product Limited warranty please visit:**

[www.maax.com/ca-warranty](http://www.maax.com/ca-warranty)

## GARANTIE LIMITÉE — CANADA

MAAX Bath Inc. offre une garantie limitée expresse sur chacun de ses produits. Cette garantie s'adresse uniquement au propriétaire/utilisateur original pour un usage personnel domestique. Des restrictions additionnelles s'appliquent aux utilisations commerciales

**Pour accéder à la garantie limitée de votre produit, veuillez consulter le site :**

[www.maax.com/garantie](http://www.maax.com/garantie)

[www.maax.com](http://www.maax.com)

Technical Services / Service technique / Servicio técnico

T. 1 877 GET-MAAX (1 877 438-6229)

F. 1 888 361-2045